

architektura architecture

seks sex

zdrowie health

ruchome obrazy motion pictures

design 32

książka book

innowacja innovation

moda fashion

design 32

Konkurs Najlepsze Dyplomy Projektowe
Akademii Sztuk Pięknych 2020
The Best Design Diplomas
from Academies of Fine Arts 2020 Competition

Spis treści

6 Wstęp

prof. dr hab. Grzegorz Hańderek

Rektor Akademii Sztuk Pięknych w Katowicach

8 Projektujemy zmiany

Adrian Choręba

menedżer Galerii ASP w Katowicach Rondo Sztuki

dr hab. Agnieszka Nawrocka

koordynatorka konkursu NDP 2020, Design 32

16 Dyplomy 2020

82 Nagrodzeni 2019

Contents

7 Introduction

prof. dr hab. Grzegorz Hańderek

The Rector of the Academy of Fine Arts and Design in Katowice

9 We design changes

Adrian Choręba

manager of the ASP Rondo Sztuki Gallery in Katowice

dr hab. Agnieszka Nawrocka

coordinator of The Best Diplomas 2020

16 Diplomas 2020

82 Award winners 2019

ASP Gdańsk

16
Zuzanna Badowska

18
Zuzanna Kowalczyk

20
Julia Podsiadło

22
Daria Wypiór



UAP Poznań

48
Daria Gałkowska

50
Julianna Heimann

52
Piotr Kacprzak

54
Joanna Targowicz



ASP Katowice

24
Maja Budzyńska

26
Karolina Bytnar

28
Karolina Głanowska

30
Damian Żak



AS Szczecin

56
Manuela Korecka

58
Anna Krzemańska

60
Aleksandra Sz wajda

62
Piotr Nikodem Wardziukiewicz



ASP Kraków

32
Marcin Kościółek

34
Agnieszka Kozioł

36
Anna Mrowiec

38
Marta Wolny

ASP Warszawa

64
Karolina Bieńkowska-Pugacz
Maja Jankowska

66
Joanna Jaworska

68
Tomasz Stelmaski

70
Szymon Zakrzewski



ASP Łódź

40
Maja Bujak

42
Anna Grabowska

44
Karolina Kołodziejczyk

46
Sandra Skórka

72
Justyna Caputa

74
Julia Górecka

76
Agata Jackiewicz

78
Aleksandra Sitek



Wstęp

prof. dr hab. Grzegorz Hańderek

Rektor Akademii Sztuk Pięknych
w Katowicach

W ciągu ostatniego roku świat podlegał radykalnym zmianom: przyspieszał, stawał w miejscu bądź dobijał do ściany. W dynamice tych napięć ujawniał swoje wątki oblicze, poddając zarazem próbie dotychczasowe idee, kompetencje i narzędzia. Jednocześnie – jeśli przyjąć za *świat* to wszystko, co pozostaje na zewnątrz nas – można zauważyć, że po raz pierwszy od dłuższego czasu, to *świat* testuje nas, a nie odwrotnie. I choć wyniki tego testu nie są jeszcze znane, już dziś staje się wyraźnie wyczuwalne, że nie wszystko, co dotąd stanowiło niezagrożoną normę, pozostaje istotne, potrzebne czy w ogóle realne.

Tymczasowość, izolacja i zmęczenie materiału. Może się wydawać, że to, co dziś rysuje się przed nami, to raczej widma niż obietnice przyszłości. Jednak to właśnie m.in. praktyki projektowe – obecne w poszerzonym polu – wychodzące poza dotychczasowe ramy dyscypliny, ufundowane na wrażliwości, wyobraźni i empatii, świadome społecznych i symbolicznych porządków, dają nadzieję i otwierają perspektywę wyjścia z kryzysowej sytuacji.

Wytrąceni z rutyny widzimy i myślimy jakby intensywniej. Stajemy się też bardziej czujni i gotowi do podjęcia odważnych działań – koniecznych, by na nowo ustalić to, co dla nas ważne. Zanim jednak zadamy sobie pytanie *jak* tę kryzysową rzeczywistość projektować, trzeba najpierw zdać sobie sprawę z tego, *po co* w ogóle to robimy. Dziś, kiedy projektowanie dotyka właściwie wszystkich aspektów życia, to pytanie o konsekwencje wiąże się przede wszystkim z odpowiedzialnością w związku z naszą obecnością w świecie, tym bardziej w roli projektantów decydujących o tym, jak ta nasza rzeczywistość ma wyglądać. Pandemia wymusza na nas postawienie pytań o możliwe rekonfiguracje modelu relacji między nami (również w poza-ludzkim sensie/wymiarze). O możliwy nowy, świadomy i odpowiedzialny model tych relacji, oparty na przekonaniu, że zdalnie czy bezpośrednio – żyjemy w realu, co więcej – jesteśmy jego częścią, ze wszystkimi płynącymi z tego faktu konsekwencjami. To tutaj szukamy równowagi, jednocześnie tworząc warunki adaptacji. Tu tworzymy zmiany, zmieniając się jednocześnie. Tutaj staramy się zrozumieć swoje indywidualne i kolektywne doświadczenie.

Jestem przekonany, że *Design 32* – w nowej otwartej i demokratycznej formule – stanowić będzie rodzaj instytucjonalnego wsparcia oraz platformę dyskusji na temat celów i wyzwań w świetle stale zmieniającej się roli projektowania. A prace najmłodszej generacji twórców w naturalny sposób są dla tej dyskusji najlepszą inspiracją.

Introduction

prof. dr hab. Grzegorz Hańderek

The Rector of the Academy of Fine Arts
and Design in Katowice

Over the last year, the world has been undergoing radical changes: accelerating, coming to a halt, bouncing off the wall. The dynamics of these tensions has revealed its frail visage while testing the existing ideas, competencies and tools. In parallel – assuming that *the world* is everything on the outside of ourselves – it appears that for once in a long time, it is the world that is testing us, and not vice versa. Although the results of this experiment are yet to be known, it is becoming apparent that not all what we tend to take for granted, as unchallenged norm, remains important, necessary or real in general.

There have come temporariness, isolation and material fatigue. It might seem that what lies ahead are phantoms rather than promises of the future. It is, however, the design practice – an area much broader than before – exceeding the existing frames of the discipline, founded on sensitivity, imagination and empathy, aware of social and symbolic order, that gives hope and opens the perspective of emerging from this crisis situation.

Pushed out of our routine, we can see and think somewhat more intensely. We also become more alert and ready to take bold measures – necessary to re-establish what is important to us. Nonetheless, before asking the question of how to design this crisis reality, we must become aware why we should do it in the first place. Today, when design touches practically all aspects of our lives, the question of consequences involves foremost our responsibility related to the presence in the world, and particularly assuming the role of designers who determine the shape of reality. The pandemic forces us to ask questions about the possible reconfigurations of the relationships among us (in the extra-human sense/dimension as well). The questions that concern the new, informed and responsible model of these relationships based on the conviction that – remotely or directly – we live in the reality, moreover: we are part of this reality with all the consequences. It is here that we seek balance, striving to adapt all the same. It is here that we make changes, changing along. It is here that we are trying to understand our individual and collective experience.

I am convinced that *Design 32* – in the new, open and democratic formula – will serve as institutional support and a platform for discussion about the goals and challenges in the light of the constantly changing role of design. Naturally, such a debate is best inspired by the works of the youngest generation of designers.

Projektujemy zmiany

Adrian Chorębała

menedżer Galerii ASP w Katowicach
Rondo Sztuki

dr hab. Agnieszka Nawrocka

koordynatorka konkursu NDP 2020,
Design 32

Design 32 – konkurs na najlepsze dyplomy projektowe jest corocznym sprawozdaniem z obszaru projektowania nauczanego w ośmiu publicznych uczelniach artystycznych. Minione dziesięć edycji konkursu to ponad 300 autorskich wizji, pozwalających odpowiedzieć na pytania o funkcję dizajnu i rolę projektanta, wzajemne relacje pomiędzy sztuką a projektowaniem, miejsce dizajnu w uczelniach artystycznych, a także znaczenie i wartość projektowania, to także pokaźna grupa młodych projektantów – laureatów poprzednich edycji konkursu, aktywnie działających na rynku projektowym.

W tym roku, po dziesięciu edycjach konkursu, jako organizatorzy zdecydowaliśmy się na odświeżenie formuły. W jury, inaczej niż dotychczas, to nie rektorzy uczelni plastycznych, a eksperci z zakresu projektowania wybrani przez Radę Programową konkursu, ocenią prace dyplomowe studentów kierunków projektowych. Spojrzenie doświadczonych projektantów na co dzień badających i diagnozujących zmieniające się potrzeby rynku i najnowsze trendy, nieuczestniczących w procesie powstawania prac dyplomowych zakwalifikowanych do przeglądu, na pewno uczyni konkurs jeszcze ciekawszym. Chcemy tym samym wyjść poza ramy akademickie i nadać konkursowi rangę wydarzenia projektowego, a także przyczynić się do stworzenia platformy debaty wokół zagadnień dotyczących kształcenia w zakresie dizajnu. W tej edycji po raz pierwszy do konkursu i wystawy mogły być zgłoszone oprócz dyplomów magisterskich, także licencjackie. W ten sposób konkurs otworzy się na nowe pomysły i projekty. Zaproszenie do grona jurorskiego przyjęli: Marek Adamczewski, Tomasz Rygalik, Tomasz Andrzej Rudkiewicz, Jacek Mrowczyk i Jadwiga Husarska-Sobina.

Projektowanie rozwiązujące problemy zdrowotne

Projektowanie dla zdrowia to temat podejmowany przez dyplomantów z wielu perspektyw – od projektu ochronnika słuchu dla dzieci (Karolina Bytnar, ASP Katowice) poprzez książką terapeutyczną dla dzieci autystycznych (Anna Mrowiec, ASP Kraków), po projekt VR, przybliżający świat synestetyków i niewidomych (Anna Krzemańska, AS Szczecin) czy projekt gry integracyjnej dla osób niewidzących i wiedzających (Karolina Głanowska, ASP Katowice).

(Prawie) wszystko co chcielibyście wiedzieć o seksie, ale nie macie kogo zapytać...

Tegoroczna edycja konkursu obfituje w prace poruszające tematykę seksualności. Są wśród nich pomoce dydaktyczne – *Pokaż, gdzie masz nos, ucho, srom* (Daria Wypiór, ASP Gdańsk), projekt urządzenia stymulująco-diagnostycznego w pożyciu intymnym (Maja Budzyńska, ASP Katowice), projekt kampanii społecznej promującej edukację dotyczącą wczesnego okresu dojrzewania, obejmującej projekt aplikacji mobilnej oraz serię plakatów (Karolina Kołodziejczyk, ASP Łódź) czy *Jak to ugryźć, czyli ilustrowany elementarz wychowania seksualnego* (Aleksandra Sz wajda, AS Szczecin).

Innowacja w projektowaniu produktu

W zestawie konkursowym Design 32 nie może zabraknąć produktu. Świadomość ekologiczna, funkcjonalność, próba odpowiedzi na wyzwania współczesnej edukacji – wszystko to, i jeszcze więcej, obecne jest w pracach młodych projektantów. Na konkursie zobaczymy komplet naczyń ze szkła i ceramiki (Zuzanna Badowska, ASP Gdańsk), podróźny instrument strunowy (Marcin Kościółek, ASP Kraków), znicz *zero waste* (Julianna Heimann, UAP Poznań), kapitalistyczne zabawki (Szymon

We design changes

Adrian Chorębała

manager of the ASP Rondo Sztuki
Gallery in Katowice

dr hab. Agnieszka Nawrocka

coordinator of The Best Diplomas 2020

Design 32 – is an annual review in the area of design taught in eight public art academies. Its last ten editions amount to over 300 original visions providing answers to questions about the function of design and designer's role, mutual relationship between art and design, place of design in art academies, as well as the meaning and value of design; there is also a handsome group of young designers – laureates of the previous editions professionally active on the design market.

After ten editions of the competition, this year we – as organizers – have decided to refresh its formula. Other than so far, students' graduate projects will not be evaluated by rectors of art academies but design experts selected by the Competition Programme Board. The outlook of experienced designers who regularly study and diagnose the changing market needs and the newest trends, and who are not involved in the design process of the graduation projects qualified to the competition, will surely make it even more interesting. We do want to exceed the academic framework and provide the competition with the rank of design event as well as facilitate building a platform for debate around the issues connected with design education. In this edition, for the first time, the competition and exhibition accepted the enrolment of not only Master's but also Bachelor's projects. This way the competition will become open to new ideas and designs. The invitation to sit on the jury has been accepted by: Marek Adamczewski, Tomasz Rygalik, Tomasz Andrzej Rudkiewicz, Jacek Mrowczyk and Jadwiga Husarska-Sobina.

Design solves health problems

Design for health is a subject approached by graduate students from various perspectives – from the design of hearing protectors for children (Karolina Bytnar, ASP Katowice), through the therapeutic book for children with autism (Anna Mrowiec, ASP Kraków), to the design bringing closer the world of synesthetes and the blind (Anna Krzemańska, AS Szczecin) and the design of a game integrating the unsighted and sighted players (Karolina Głanowska, ASP Katowice).

(Almost) everything you always wanted to know about sex, but you have no-one to ask...

This year's edition abounds with projects regarding the subject of sexuality. These include didactic aids: *Where's Your Nose, Ear, Vulva* (Daria Wypiór, ASP Gdańsk), design of a stimulating and diagnostic intimate life device (Maja Budzyńska, ASP Katowice), project of social campaign promoting education about the early puberty process including a mobile application and a series of posters (Karolina Kołodziejczyk, ASP Łódź) and *Where do I start? An illustrated sex education primer* (Aleksandra Sz wajda, AS Szczecin).

Innovation in product design

The Design 32 competition set cannot do without product. Environmental awareness, functionality, attempt to respond to the challenges of contemporary education – all that and more is present in the young designers' projects. The competition includes the glass and ceramic tableware set (Zuzanna Badowska, ASP Gdańsk), a traveller's string instrument (Marcin Kościółek, ASP Kraków), zero waste votive candle (Julianna Heimann, UAP Poznań), capitalistic toys (Szymon Zakrzewski, ASP

Zakrzewski, ASP Warszawa), interaktywną ławkę szkolną racjonalizującą użytkowanie telefonów komórkowych (Aleksandra Sitek, ASP Wrocław) oraz grill ceramiczny (Agata Jackiewicz, ASP Wrocław).

Architektura i przestrzeń

Obowiązkowo wśród zgłoszonych dyplomów znalazły się projekty z zakresu architektury, poruszające problemy związane z przestrzenią. W pracach zakwalifikowanych do konkursu do głosu dochodzi konceptualizm łączący wątki społeczne z odważnymi wizjami artystycznymi. Z tej kategorii do konkursu zostały wybrane takie prace jak: *Falowiec – niedokończony ideał modernizmu* (Julia Podsiadło, ASP Gdańsk), *Toń pamięci – obserwatorium renaturalizacji na terenie dawnego kąpieliska Fala w Parku Śląskim* (Marta Wolny, ASP Kraków), *Granice przekraczalne dla przestrzeni wspólnej* (Maja Bujak, ASP Łódź), *Oczyszczenie – projekt struktury sensoryczno-deprywacyjnej* (Joanna Targowicz, UAP Poznań), *Architektura kontemplacyjna. Zapomniana wartość miasta. Projekt wnętrz miejskich* (Karolina Bieńkowska-Pugacz, Maja Jankowska, ASP Warszawa).

Różne oblicza mody

Każda z publicznych uczelni artystycznych inaczej podchodzi do projektowania mody. Ma to odzwierciedlenie w tegorocznych nominowanych pracach z zakresu projektowania ubioru. Są to: *Świat w kolorze. Kolekcja tkanin żakardowych inspirowanych różnorodnym widzeniem barwnym u organizmów żywych* (Anna Grabowska, ASP Łódź), *Haute couture – kolekcja toreb podróżnych* (Sandra Skórka, ASP Łódź), *OUTDOOR inspirowany dynamizmem* (Daria Gałkowska, UAP Poznań), *Międzymystowość ubioru. Kolekcja*. (Manuela Korecka, AS Szczecin).

Ruhome obrazy w czasach życia online

W czasach wirtualnych nie może zabraknąć prac, które żywią się nowymi technologiami i na różny sposób eksplorują rzeczywistość poza. W ten trend wpisują się projekty: *Animacja inspirowana tańcem i filozofią Butō* (Damian Żak, ASP Katowice), *Roots. Aplikacja do tworzenia drzewa genealogicznego*. (Justyna Caputa, ASP Wrocław) oraz *Turysta* (Joanna Jaworska, ASP Warszawa).

Książka dobra na wszystko

Trochę w kontrze do dyplomów opartych na nowych technologiach prezentują się analogowe książki: *Rekiny – ilustrowana książka o najlepszych myśliwych oceanu* (Zuzanna Kowalczyk, ASP Gdańsk), *Poszukiwanie autorskiej formy graficznej/ wydawniczej dla treści eschatologicznych w oparciu o tekst Apokalipsy według św. Jana wobec zmian cywilizacyjnych XXI wieku* (Agnieszka Koziół, ASP Kraków) oraz *Kulmhot – projekt książki upamiętniającej ofiary pierwszego nazistowskiego obozu zagłady w Chełmnie nad Nerem* (Piotr Kacprzak, UAP Poznań). Krój pisma w pracy zatytułowanej *Stettinum Nicodemus Pro, proces powstawania* inspirowany jest typograficzną przeszłością Szczecina (Piotr Nikodem Wardziukiewicz, AS Szczecin).

Dyplomy poza kategoriami

Czy można na dyplom zaprojektować kampanię charytatywną? Julia Górecka z ASP we Wrocławiu swoją pracą *Book. Szpan. Projekt akcji charytatywnej, wspomagającej fundację, promującej młodych twórców i uwrażliwiającej dzieci na los zwierząt*

Warsaw), interactive school desk rationalizing mobile phone use (Aleksandra Sitek, ASP Wrocław) and ceramic grill (Agata Jackiewicz, ASP Wrocław).

Architecture and space

Obligatorily, the enrolled diplomas include projects in the area of architecture related to problems connected with space. The works qualified to the competition voice conceptualism combining social issues with bold artistic visions. In this category, we can see projects such as: *The wave block – the unfinished modernistic ideal* (Julia Podsiadło, ASP Gdańsk), *The Depths of Memory – Observatory of renaturalization of the former Fala swimming pool in the Silesian Park* (Marta Wolny, ASP Kraków), *Negotiable borders for common space* (Maja Bujak, ASP Łódź), *Purification – design of sensory and derivation structure* (Joanna Targowicz, UAP Poznań), *Contemplative Architecture. The Forgotten Value of the City – Urban interiors design* (Karolina Bieńkowska-Pugacz, Maja Jankowska, ASP Warsaw).

Different faces of the fashion

Every public art academy in Poland takes a different approach to fashion design. This fact is reflected in works nominated in the area of clothing. These include: *World in Colour – Collection of jacquard fabrics inspired by diverse colour perception in living organisms* (Anna Grabowska, ASP Łódź), *Haute couture – Collection of travel bags* (Sandra Skórka, ASP Łódź), *OUTDOOR inspired with dynamism* (Daria Gałkowska, UAP Poznań), *Intersensoriality of Clothing. Collection* (Manuela Korecka, AS Szczecin).

Motion pictures in the online times

In the virtual times, the competition mustn't lack works feeding on new technologies and exploring the reality beyond in various ways. This trend is represented by the following projects: *Animation inspired by Butō dance and philosophy* (Damian Żak, ASP Katowice), *Roots. Application for generating a family tree* (Justyna Caputa, ASP Wrocław) and *Tourist* (Joanna Jaworska, ASP Warsaw).

Book is the answer to everything

Slightly in counter to the graduate projects based on new technologies, there are analogue books: *Sharks – Illustrated book about the ocean's best hunters* (Zuzanna Kowalczyk, ASP Gdańsk), *In pursuit of the original visual/publishing form for eschatological content based on the Book of Revelation in view of the 21st-century civilizational changes* (Agnieszka Koziół, ASP Kraków), *Kulmhot – design of a book commemorating the victims of the first Nazi extermination camp in Chełmno on the Ner* (Piotr Kacprzak, UAP Poznań). The typeface in the project titled *Stettinum Nicodemus Pro, creative process* is inspired by the typographic past of Szczecin (Piotr Nikodem Wardziukiewicz, AS Szczecin).

Projects outside categories

Can you design a charity campaign as your graduate project? Julia Górecka of ASP Wrocław and her work *Book.Szpan. Project of charity action supportive of foundations, promoting young creators and sensitizing children to the fate of animals* prove that you can. Is Wyspiański's work still alive, current and attractive for the

udowodniła, że tak. A czy twórczość Wyspiańskiego jest ciągle żywa, aktualna i atrakcyjna dla młodego pokolenia? Tutaj twierdząco odpowiada na to dyplom *Wyspiański PL 2020* – seria plakatów autorstwa Tomasza Stelmaskiego z ASP Warszawa.

Design 32, Najlepsze Dyplomy Projektowe to także coroczna konfrontacja prac dyplomantów nie tylko z opinią, ale też z publicznością. Wystawa tego przeglądu jest prezentacją młodego projektowania realizowanego w Polsce pod czujnym okiem profesorów z uczelni artystycznych. To także doskonały pretekst do dyskusji na temat przyszłości dizajnu i jego rozwoju na niwie akademickiej i nie tylko.

young generation? The positive answer comes from the project *Wyspiański PL 2020* – series of posters designed by Tomasz Stelmaski of ASP Warsaw.

Design 32 The Best Design Diplomas is also the yearly confrontation of graduate projects not only with opinion, but also with the public. The exhibition of this review is a presentation of the young design which comes to being under the watchful eye of professors of the Polish art academies. It is always a good pretext to discussion about the future of design and its development in the academic field and beyond.

Dyplomy 2020

Diplomas 2020

ASP Gdańsk**Zuzanna Badowska**

TYTUŁ

Symbioza form. Komplet naczyń ze szkła i ceramiki

PROMOTOR

prof. dr hab. Sławomir Fijałkowski

WYDZIAŁWzornictwa

Zaproponowany wieloelementowy i wielofunkcyjny zestaw naczyń tworzy istny plac zabaw na stole. Projekt jest wynikiem obserwacji zachowania przyjaciół dyplomantki. Dokonała analizy ich upodobań i zauważyła, że nieprzerwanie pragną oni zatrzymać w swoim dorosłym życiu chwile bez troski. Zestaw niemal symbiotycznie łączy ze sobą elementy szklane i ceramiczne. Symbioza określa tu relacje pomiędzy formami a użytkownikiem. Naczynia powstały w oparciu o zasady ludzkiej antropometrii, ze szczególnym uwzględnieniem układu ciała człowieka. Autorka podkreśla, że jej celem było zaprojektowanie nie tylko obiektu, ale przede wszystkim pokazanie w nim doświadczenia. Każdego użytkownika prosi o zostawienie za drzwiami negatywnych emocji i podejście do nakrytego przeze nią stołu z dziecięcym entuzjazmem, życząc przy tym miłego eksperymentowania.

ASP Gdańsk**Zuzanna Badowska**

TITLE

Symbiosis of Forms. Glass and ceramic tableware set

SUPERVISOR

prof. dr hab. Sławomir Fijałkowski

FACULTYDesign

This multi-element and multifunctional tableware set is a real table playground. The design results from the diploma student's observation of her friends. Analysing their habits, she noticed the struggle to maintain the carefree moments in their adult life. Almost symbolically, the set combines the glass and ceramic elements. This symbiosis defines relationships between the forms and the user. The tableware was based on the principles of human anthropometry with particular focus on body positions. The designer emphasises that her goal was to design an object, but mainly to present an experience. Every user is asked to check the negative emotions at the door and approach the table she has laid with child-like enthusiasm, enjoying the experiment.



ASP Gdańsk

Zuzanna Kowalczyk

TYTUŁ

Rekiny – ilustrowana książka o najlepszych myśliwych oceanu

PROMOTOR

prof. dr hab. Sławomir Witkowski

WYDZIAŁ

Grafiki

Autorska książka popularyzująca wiedzę na temat rekinów została wykonana technikami manualnymi i cyfrowymi, połączonymi w programach z pakietu Adobe. Pomysł na stworzenie publikacji o tej tematyce wziął się przede wszystkim z potrzeby nagłośnienia problemu, jakim są masowe połowy rekinów. Ma ona przekonać młodych odbiorców do tych nieśluszenie oczernianych stworzeń i upowszechnić wiedzę na ich temat. W książce przedstawione zostały fakty o rekinach, zobrazowane ilustracjami stanowiącymi połączenie anatomicznej dbałości z autorską estetyką. Produkt wydrukowany został techniką laserową z użyciem dodatkowych materiałów na kilku rozkładówkach w celu uzyskania sensorycznych doznań u odbiorców.

ASP Gdańsk

Zuzanna Kowalczyk

TITLE

Sharks – Illustrated book about the ocean's best hunters

SUPERVISOR

prof. dr hab. Sławomir Witkowski

FACULTY

Graphic Arts

The author's original book popularizing knowledge about sharks was made by means of manual and digital techniques combined in the programmes of Adobe package. The subject matter of this book resulted mainly from the need of publicizing the problem of mass shark fishing. It is intended to warn the young readers to these unrightfully defamed creatures and popularize knowledge about them. The book presents facts about sharks illustrated with anatomical diligence and original aesthetics. The product is laser printed and uses additional materials on several spreads to evoke sensory impressions in the recipients.

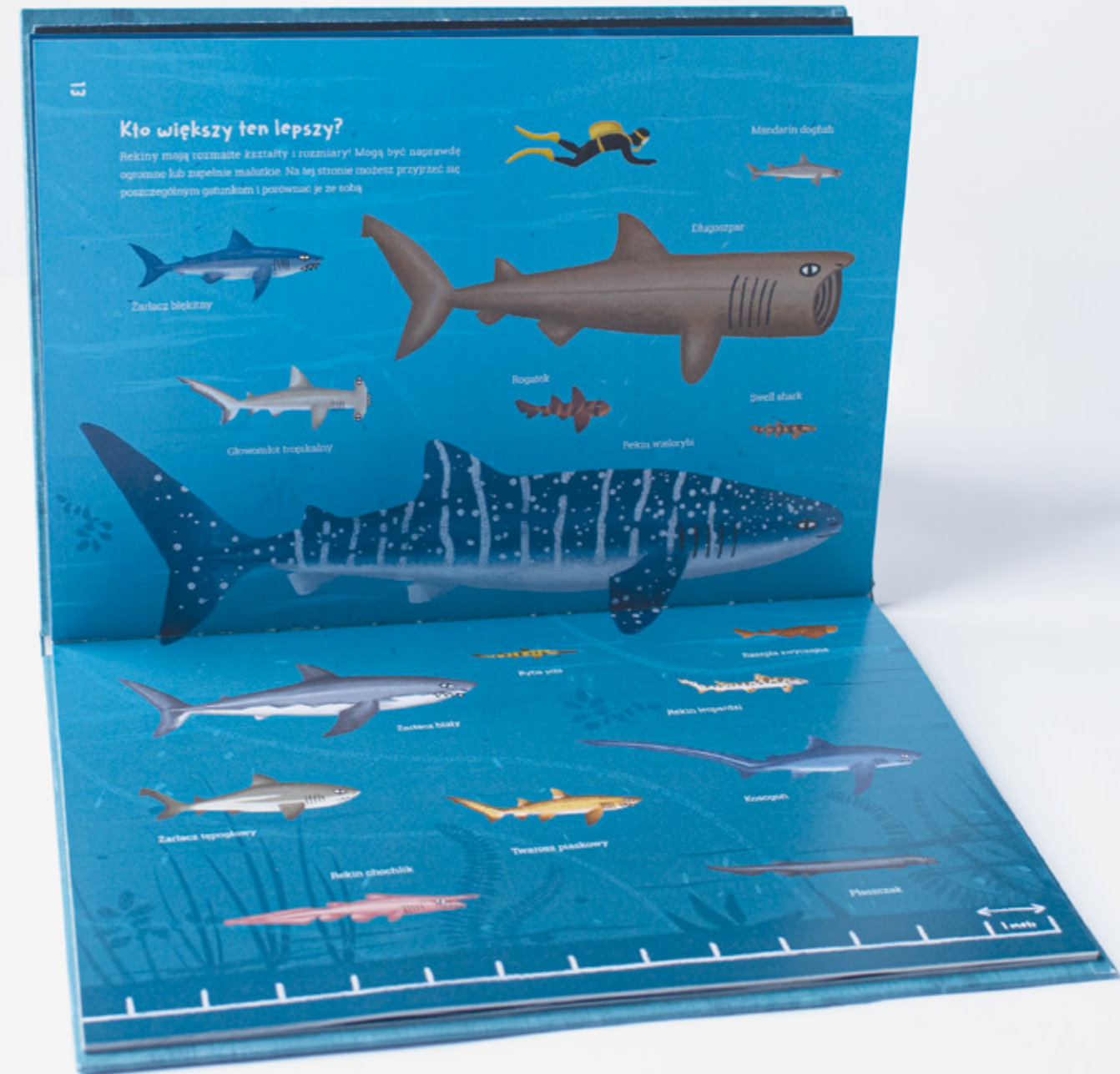

ASP Gdańsk**Julia Podsiadło**

TYTUŁ

Falowiec – niedokończony ideał modernizmu

PROMOTOR

prof. dr hab. Beata Szymańska

WYDZIAŁArchitektury i Wzornictwa

Gdański falowiec to najdłuższy budynek mieszkalny w Polsce. Obok kilku innych tego typu konstrukcji w Polsce, stanowi on symbol myślenia o budownictwie mieszkaniowym w duchu modernistycznych i nieco utopijnych trendów. Należy zauważyć, że przez te budynki przenika zawsze „więcej” i czuć w nich ambicje architektów, którzy, gdyby nie byli powstrzymywani przez ówczesne ograniczenia, mogliby zrealizować projekty nieustępujące zagranicznym formacjom. Praca dyplomowa proponuje przywrócenie świetności obiektowi i realizację architektonicznych ambicji poprzez wrażliwą modernizację i uzupełnienie projektu o funkcje, których nie mógł posiadać w latach 70. XX w. Autorka próbuje wnieść swój głos w debatę na temat dalszych losów niedocenianego falowca i innych, podobnych budynków z tamtego okresu.



ASP Gdańsk**Julia Podsiadło**

TITLE

The wave block – the unfinished modernistic ideal

SUPERVISOR

prof. dr hab. Beata Szymańska

FACULTYArchitecture and Design

The wave block in Gdańsk is the longest residential building in Poland. Next to several blocks of this kind, it is a symbol of modernistic and slightly utopian thinking about residential construction. It should be noted that the buildings always give the sense of “more” and imply the ambitions of their architects, suppressed by contemporary limitations and therefore unable to design on the level of foreign constructions. This graduate project proposes to restore the object to its prime and fulfil the architectonic ambitions by means of careful modernisation and complementing it with the features unavailable back in the 1970s. The designer attempts to contribute to the debate on the future of the underrated wave block as well as other similar buildings of that time.



ASP Gdańsk**Daria Wypiór**

TYTUŁ

Pokaż, gdzie masz nos, ucho, srom

PROMOTOR

prof. dr hab. Jarosław Szymański

WYDZIAŁArchitektury i Wzornictwa

Pokaż, gdzie masz nos, ucho, srom – temat pracy nawiązuje do popularnej zabawy z dzieckiem, umożliwiającej naukę nazw podstawowych części ciała. Niestety, ta popularna gra pomija narządy intymne, co może wywoływać w dziecku poczucie dezinformacji, tabuizując jednocześnie te obszary ludzkiej cielesności. Z potrzeby zapobiegania takim sytuacjom powstał projekt, mający na celu stworzenie pomocy dydaktycznej przeznaczonej dla dzieci w wieku wczesnoszkolnym. Składa się on z uproszczonych modeli narządów płciowych, łączonych za pomocą magnesów neodymowych, a także instrukcji obsługi i wygodnego opakowania. Jednym z podstawowych założeń projektu stała się chęć uproszczenia formy do takiego stopnia, aby kształt poznawanych narządów był czytelny i pozbawiony wulgarności.

ASP Gdańsk**Daria Wypiór**

TITLE

Where's Your Nose, Ear, Vulva

SUPERVISOR

prof. dr hab. Jarosław Szymański

FACULTYArchitecture and Design

Where's Your Nose, Ear, Vulva is a title of a graduate project referring to the popular childhood game, which facilitates learning the names of body parts. Unfortunately, this popular game excludes intimate parts causing misinformation and tabooing these areas of human corporeality. In order to prevent such situations, this design intends to serve as a didactic aid for preschool children. It consists of simplified models of sex organs connected by means of neodymium magnets, user's manual and convenient packaging. One of the basic project objectives was simplification of form to the extent that makes the shape of organs legible yet non-vulgar.



ASP Katowice

Maja Budzyńska

TYTUŁ

Projekt urządzenia stymulująco-diagnostycznego w pożyciu intymnym

PROMOTOR

dr hab. Agata Chmielarz, prof. ASP

WYDZIAŁ

Projektowy

MeleMai to projekt mający za zadanie wprowadzić metodę termiczną w XXI wiek oraz zachęcić kobiety do aktywnego z niej korzystania. Jego głównym celem stało się poprawienie jakości życia, zwłaszcza intymnego, kobiet oraz ich partnerów. Jest również produktem nadającym się dla osób dbających o swoje zdrowie oraz ekologię – dzięki metodzie termicznej zmniejsza się bowiem ilość odpadów produkowanych przez człowieka. Projekt składa się z kilku elementów. Pierwszy to zabawka erotyczna połączona z termometrem owulacyjnym. Drugim elementem jest aplikacja, zapisująca wyniki pomiarów podstawowej temperatury ciała, wykonywanych przez główne urządzenie. Ostatnia część projektu to etui, pełniące dodatkowo funkcję ładowarki.

ASP Katowice

Maja Budzyńska

TITLE

Stimulating and diagnostic intimate life device

SUPERVISOR

dr hab. Agata Chmielarz, prof. ASP

FACULTY

Design

MeleMai is a project intended to introduce the thermal method of fertility control to the 21st century and encourage women to use it actively. Its main goal is improving the quality of life, especially intimate life, of women and their partners. It is also a product appropriate for those who care for their health and ecology – application of the thermal method reduces the quantity of waste produced by humans. The design consists of several elements. First, there is an erotic toy combined with ovulation thermometer. The second element is an application recording basal body temperature levels measured by the device. Finally, the design includes a case which functions as a charger as well.

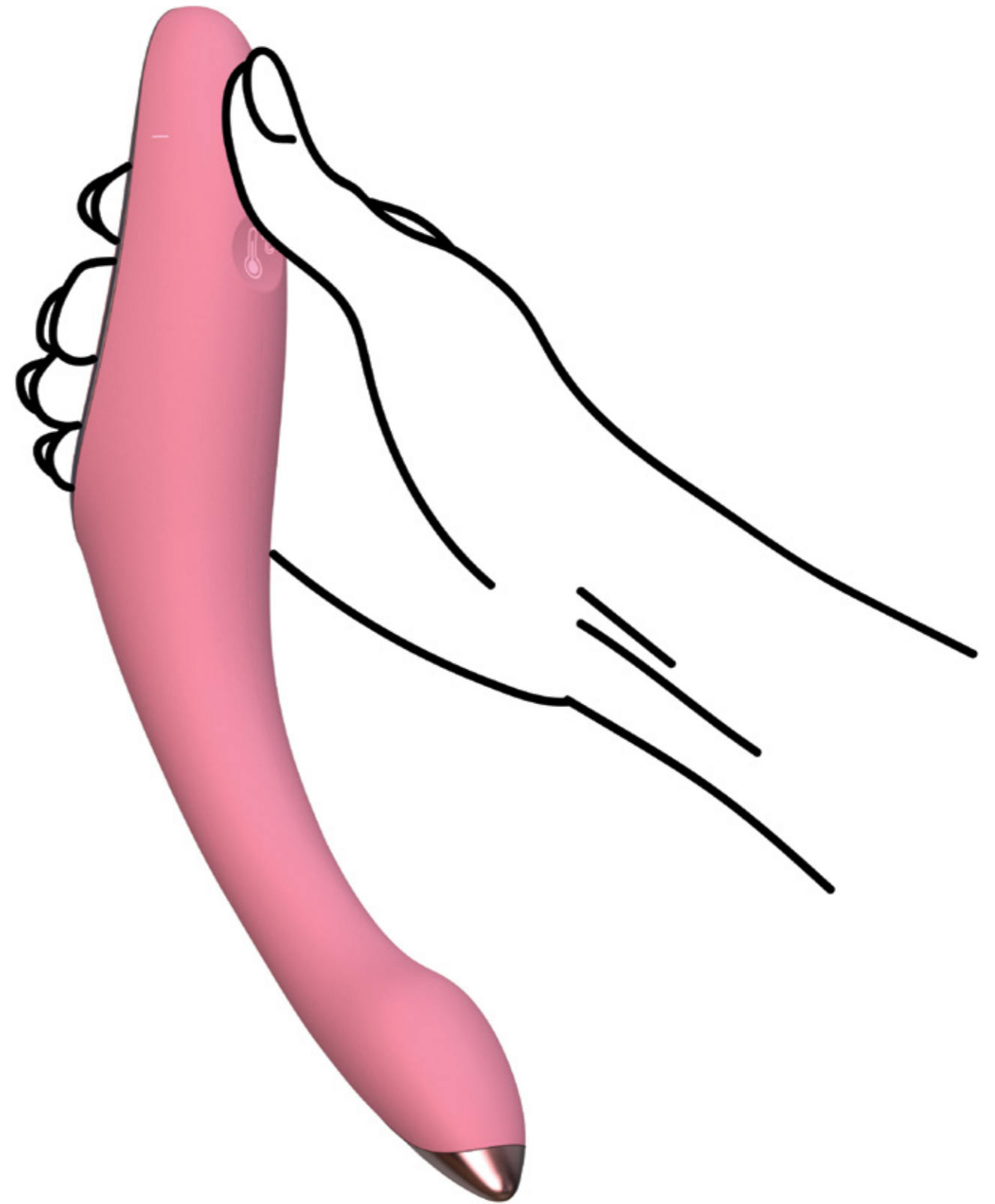

ASP Katowice**Karolina Bytnar**

TYTUŁ

Projekt ochronników słuchu dla dzieci i niemowląt

PROMOTOR

dr hab. Agata Chmielarz, prof. ASP

WYDZIAŁProjektowy

Projekt ochronników słuchu dla niemowląt i małych dzieci jest odpowiedzią zarówno na coraz bardziej zanieczyszczone hałasem środowisko, jak i alarmujące statystyki uszkodzeń słuchu u dzieci. Dodatkową motywacją do podjęcia tematu była uboga oferta tego typu produktów przeznaczonych dla najmłodszych. Wygłuszająca nadmierny hałas opaska została stworzona z bezpiecznych dla dzieci materiałów, wykorzystujących w swej strukturze nanotechnologię. Składa się z kombinacji pianek, które w optymalny sposób redukują liczbę decybeli docierających do uszu oraz niwelują drgania spowodowane dźwiękiem. Rodzice mogą w bezpieczny sposób uczestniczyć z dzieckiem w życiu towarzyskim (imprezy rodzinne, wesela, sylwester), kulturalnym (koncerty, festiwale, pokazy) czy sportowym (mecze, zawody sportowe).

ASP Katowice**Karolina Bytnar**

TITLE

Hearing protectors for infants and children

SUPERVISOR

dr hab. Agata Chmielarz, prof. ASP

FACULTYDesign

The project of hearing protectors for infants and young children is a response to the increasing noise pollution as well as the alarming statistics of hearing impairments in children. The additional motivation was the scarce offer of such products for the youngest users. The noise-muffling band was produced from materials safe for children and including nanotechnology. It is made of the combination of foams which optimally reduce the level of decibels reaching the ears and equalize the vibrations caused by sound. Parents can safely make their child a participant of social (family meetings, weddings, New Year's Eve), cultural (concerts, festivals, shows) and sport events (matches, sporting competitions).



ASP Katowice
Karolina Glanowska

TYTUŁ
Interakcja osób niewidzących i widzących
Projekt gry

PROMOTOR
prof. dr hab. Tomasz Bierkowski

WYDZIAŁ
Projektowy

Projekt jest próbą odpowiedzi na problem braku integracji pomiędzy osobami niewidzącymi i widzącymi. Stawia sobie za cel umożliwienie spotkania obydwu grup, istotnego dla zażegnania stereotypów. Projektując „niewidzialną wyspę” skupiono się m.in. na czytelności i atrakcyjności gry pod względem dotykowym i wizualnym. Uzyskano to dzięki wydrukowi 3D oraz elementom tyflograficznym. Dzięki zastąpieniu oczu przez wszystkich uczestników rozgrywki, status graczy i ich szanse są wyrównane. W ramach procesu projektowego wykonano prototypy, testowane przez niewidzących i widzących użytkowników. Projekt był konsultowany z ekspertami zajmującymi się tworzeniem gier oraz projektowaniem dla osób z dysfunkcjami wzroku.

ASP Katowice
Karolina Glanowska

TITLE
The unsighted and sighted interaction game design

SUPERVISOR
prof. dr hab. Tomasz Bierkowski

FACULTY
Design

This project attempts to respond to the problem of insufficient integration between the unsighted and sighted persons. Its goal is to facilitate the meeting of the two groups crucial for defusing stereotypes. The design of “invisible island” focusses i.a. on legibility and attractiveness of the game as regards its tactile and visual properties. This was achieved by means of digital 3D prints and typhlographic elements. As all the participants have their eyes covered, the players' status and chances are equal. The design process included producing prototypes tested by the unsighted and sighted participants. The project was consulted with experts in the areas of game design and design for persons with sight dysfunctions.



ASP Katowice
Damian Żak

TYTUŁ

Rewolta ciała – animacja inspirowana tańcem i filozofią butō

PROMOTOR

dr hab. Ksawery Kaliski

WYDZIAŁ

Projektowy

Rewolta ciała jest animacją japońskiego performance'u butō. Praca prezentuje autorską wizję przedstawienia tej filozofii za pomocą technik multimedialnych. To przede wszystkim eksperyment, próba uchwycenia i zobrazowania duchowych aspektów butō – doświadczanych, ale niedających się dostrzec. Nasze zmysły ograniczają percepcję, zniekształcają rzeczywistość, pokazując zaledwie jej wąską część. Dlatego też, aby odnaleźć to, czego nie można zobaczyć, należy przemieścić się w przestrzeń pozbawioną tych barier. Świat wirtualny ma nieograniczone możliwości, pozwala na stworzenie zupełnie nowej rzeczywistości rządzącej się swoimi prawami. Czas, miejsce, materia, powietrze czy energia mogą przyjąć dowolną formę, osiąść nowe cechy i właściwości dotąd nam nieznanne. Performance butō zrealizowany w przestrzeni wirtualnej wychodzi na przeciw ludzkim ograniczeniom. Przeniesiony z rzeczywistości ruch, ponownie odtworzony w nowym wymiarze, wytwarza unikalną wartość ekspresji, pozwala zmaterializować w niej zapis stanu umysłu.

ASP Katowice
Damian Żak

TITLE

Body Revolt – Animation inspired by butō dance and philosophy

SUPERVISOR

dr hab. Ksawery Kaliski

FACULTY

Design

Body Revolt is an animation of the Japanese Butō performance. The design constitutes an original vision of presenting this philosophy by means of multimedia technologies. It is foremost an experiment, attempt to capture and visualize the spiritual aspects of Butō which can be experienced yet not seen. Our senses limit the perception, distort the reality and convey merely a narrow excerpt of it. Therefore, in order to find what cannot be seen, one needs to move to the space free of these restrictions. The virtual world provides endless possibilities and allows for creating an utterly new reality, governed by its own rules. Time, space, matter, air and energy can assume any form, have previously unknown features and qualities. Presented in the virtual space, Butō performance accommodates human limitations. The movement, extracted from the reality and replayed in the new dimension, produces a unique value of expression and allows to materialize the recorded state of mind.



ASP Kraków**Marcin Kościółek**

TYTUŁProjekt podróznego instrumentu strunowego

PROMOTORdr Piotr Hojda

WYDZIAŁForm Przemysłowych

Projekt powstał jako odpowiedź na brak gitar dostosowanych do potrzeb podróżujących muzyków. Obecnie najczęściej instrumenty przewożone są w ciasnych samochodach lub samolotach, gdzie dodatkowy bagaż stanowi problem, zwłaszcza gdy jego wielkość przekracza metr. Podróżny instrument strunowy został zaprojektowany tak, by można było spakować go nawet do małego samolotowego bagażu podręcznego. Złącze jack umożliwia użycie wzmacniacza i wydobyć z instrumentu pełnowartościowego dźwięku. Pozwala także na podłączenie słuchawek i ćwiczenie w zatłoczonych, gwarnych miejscach, np. w oczekiwaniu na samolot czy pociąg. Co więcej, waga instrumentu jest mniejsza o ponad połowę od wagi standardowych gitar. Projekt kierowany jest do szerokiego grona odbiorców – od amatorów po profesjonalnych muzyków.



ASP Kraków**Marcin Kościółek**

TITLEDesign of a traveller's string instrument

SUPERVISORdr Piotr Hojda

FACULTYIndustrial Design

The project responds to the lack of guitars for travelling musicians. Currently, instruments tend to be transported in small cars and planes, where this extra baggage presents a problem, especially when it is longer than one meter. The traveller's string instrument was designed to fit even a small hand luggage. The jack connector allows the use of amplifier and production of high quality sound. It also enables the use of a headset and practising in crowded, noisy places e.g. waiting for a plane or train. Moreover, the instrument's weight is less than half of the standard guitars. The design is dedicated to a wide public – from amateurs to professional musicians.

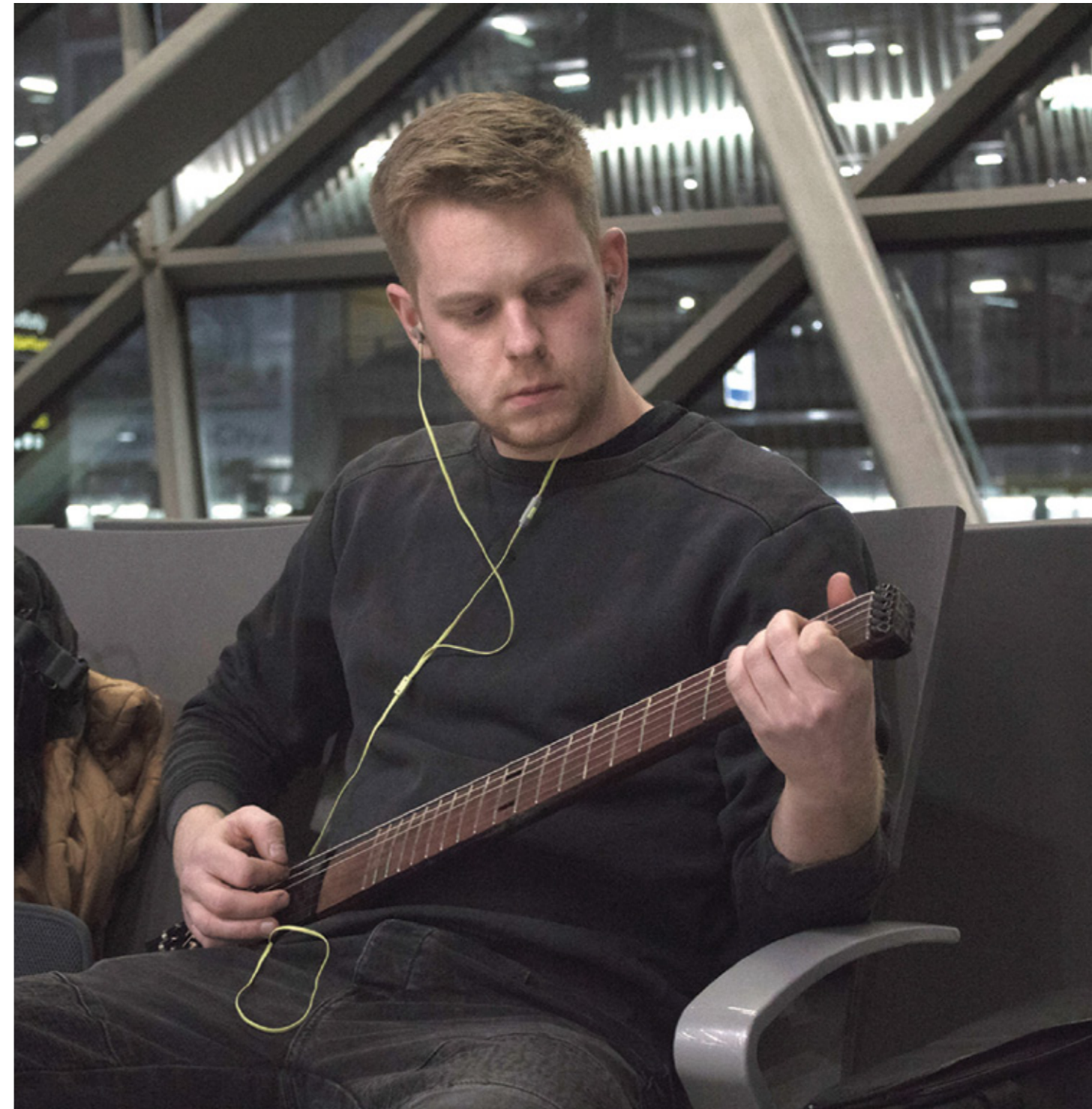

ASP Kraków

Agnieszka Kozioł

TYTUŁ

Poszukiwanie autorskiej formy graficznej / wydawniczej dla treści eschatologicznych w oparciu o tekst *Apokalipsy wg św. Jana* wobec zmian cywilizacyjnych XXI wieku

PROMOTOR

dr hab. Dorota Ogonowska

WYDZIAŁ

Grafiki

Dyplomantka podjęła temat opracowania graficznego *Apokalipsy według św. Jana* z podtytułem *Apocalypsis cum figuris*. Praca, bardzo osobista w wymiarze interpretacyjnym, ma wielowymiarowy potencjał, sprzyjający percepcji i kontemplacji. Jest skierowana do szerokiego grona odbiorców. Projekt przyjął formę kodeksu, sformatowanego według zasady złotego podziału. Barwy ograniczono do czterech symbolicznych kolorów: czerni, bieli, czerwieni i złota. Ilustracje są zróżnicowane formalnie: znaki-symbole, linearne wibrujące formy związane z dziedziną *sacrum* i rzeczywistością transcendentną oraz kompozycje przywołujące postać *figuris* – bohatera apokaliptycznych zdarzeń. Poprzez ciało i gest udało się wyrazić napięcie, lęk, strach i nadzieję.

ASP Kraków

Agnieszka Kozioł

TITLE

In pursuit of the original visual / publishing form for eschatological content based on the *Book of Revelation* in view of the 21st-century civilizational changes

SUPERVISOR

dr hab. Dorota Ogonowska

FACULTY

Graphic Arts

The diploma student decided to design a layout for the Book of Revelation titled *Apocalypsis cum figuris*. The work is very personal in its interpretative layer and has multidimensional potential, facilitating perception and contemplation. It is dedicated to a wide public. The design assumed the form of a codex following the principle of golden section. Colours were limited to four symbolic ones: black, white, red and gold. Illustrations are formally diverse: signs-symbols, linear vibrant forms associated with the area of *sacrum* and transcendent reality as well as compositions related to *figuris* – the protagonist of apocalyptic events. Through body and gesture, the work expresses tension, anxiety, fear and hope.



"Mają nad sobą króla
– **aniola Czułości;**
imię jego
po hebrajsku:
ABADDON,
a w greckim języku
ma imię
APOLLYON.

"Minęło pierwsze „biada”:
oto jeszcze dwa „biada”
potem nadchodzą.

ASP Kraków
Anna Mrowiec

TYTUŁ
Komunikacja – autyzm

PROMOTOR
dr hab. Barbara Widłak, prof. uczelni

WYDZIAŁ
Form Przemysłowych

ASP Kraków
Anna Mrowiec

TITLE
Communication – Autism

SUPERVISOR
dr hab. Barbara Widłak, prof. uczelni

FACULTY
Industrial Design

Projekt książki terapeutycznej dla dzieci autystycznych powstał z uwagi na brak na rynku polskim tego typu pozycji. Zamyśleniem autorki było zaproszenie autystycznych dzieci do magicznego świata książek, by mogły one cieszyć się i korzystać z nich tak samo jak ich rówieśnicy. Długa faza procesu projektowego rozpoczęła się od szkoleń, konferencji, książek, ale przede wszystkim poznania dzieci ze spektrum. Dyplomantka skontaktowała się również z Fundacją Effatha, zrzeszającą dzieci i młodzież z autyzmem. Pisarz Jarosław Mikołajewski zgodził się napisać opowiadania do książki, a współpraca ze specjalistami pomogła autorce projektu w merytorycznym jej opracowaniu. Następnie powstał prosty layout uzupełniony ilustracjami częściowo wykonanymi przez dyplomantkę, a częściowo przez autystyczne dzieci podczas warsztatów w Fundacji Effatha.

This project of a therapeutic book for children with autism was designed in response to the lack of such publications on the Polish market. The designer intended to invite children with autism to a magic world of books and encourage the little readers to enjoy and use them as much as their peers. The long course of design process started with trainings, conferences, books, but mostly becoming acquainted with children in the spectrum. The diploma student contacted the Effatha Foundation, which associates children and youth with autism. Jarosław Mikołajewski, an author, agreed to write short stories for the book. Collaboration with experts allowed the designer to develop a substantive publication. Next, she came up with a simple layout and complemented it with illustrations – some by herself and other drawn by children with autism during the workshop in the Effatha Foundation.



ASP Kraków
Marta Wolny

TYTUŁ

Toń pamięci – obserwatorium renaturalizacji na terenie dawnego kąpieliska Fala w Parku Śląskim

PROMOTOR

prof. dr hab. Rafał Ziemiński

WYDZIAŁ

Architektury Wnętrz

Obserwatorium renaturalizacji to plan ożywienia zapomnianej przestrzeni kąpieliska Fala w Parku Śląskim. Naniesienie na opuszczony teren materii w postaci nowych budynków i tras ma za zadanie otworzyć nieznaną dotąd historię tego miejsca. Należy przy tym zaznaczyć, że nowa tkanka zostanie zbudowana na starych fundamentach i wspomnieniach. Założeniem projektu stało się bowiem wnikanie w strukturę już istniejącej przestrzeni i dopasowywanie się do niej. Park ma być otwarty dla odwiedzających, chcących znaleźć chwilę wyciszenia w aglomeracji. Co więcej, czynnikiem determinującym i zmieniającym dotychczasową strukturę staje się przede wszystkim przyroda. Puste akweny i postapokaliptyczne scenerie mają tworzyć tło do działań artystycznych i edukacyjnych.



ASP Kraków
Marta Wolny

TITLE

The Depths of Memory – Observatory of renaturalization of the former Fala swimming pool in the Silesian Park

SUPERVISOR

prof. dr hab. Rafał Ziemiński

FACULTY

Interior Design

The renaturalization observatory is a plan of revitalization of abandoned space around the former Fala swimming pool in the Silesian Park. Plotting the forlorn terrain with matter such as new buildings and routes, serves to initiate a new, unknown history of this place. It should be pointed out that the new fabric will be built on the old foundations and memories. The project objective is infiltrating the structure of the existing space and adapting to it. The park is to be open for visitors seeking a quiet moment in agglomeration. Moreover, the main factor determining and changing the existing structure is nature. Empty reservoirs and post-apocalyptic sceneries should become the background for artistic and educational activities.

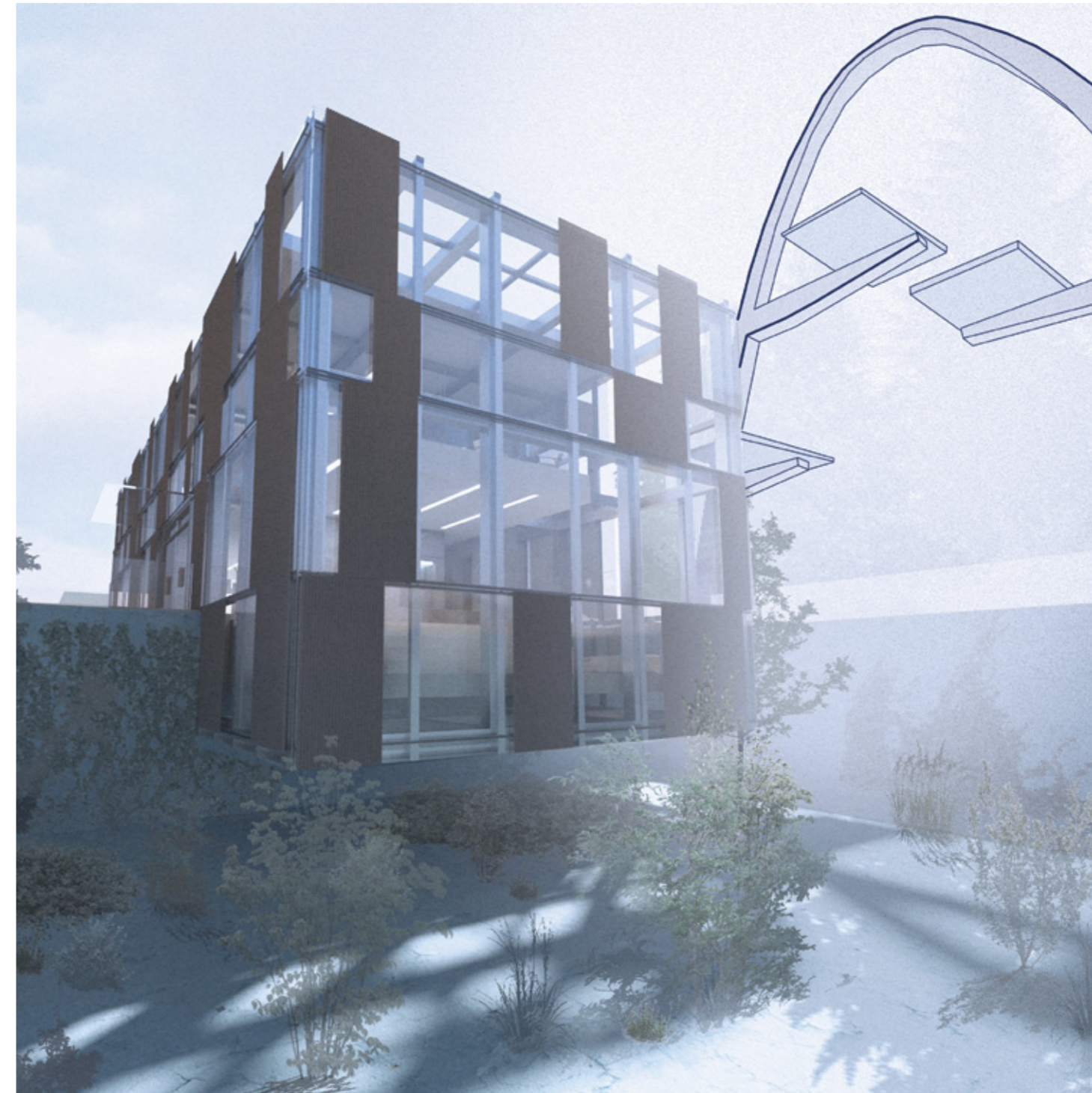

ASP Łódź**Maja Bujak**

TYTUŁ

Granice przekraczalne dla przestrzeni wspólnej

PROMOTOR

dr hab. Przemysław Tomaszewski, prof. nadzw.

WYDZIAŁWzornictwa i Architektury Wnętrz

Celem projektu było wykreowanie granic przekraczalnych w przestrzeni wspólnej, które poprzez swoją formę mają oddziaływać na odbiorcę. Wyjściem do powstania pracy stała się relacja pomiędzy przestrzenią, obiektem a jego twórcą oraz odbiorcą, doświadczającym w danej rzeczywistości. Dla uzyskania odpowiedniego efektu dyplomantka stworzyła wzory w stylu op-art, które zostały wydrukowane na ośmiu ceramicznych płytach. Innowacyjne, wielkogabarytowe płyty powstały w oparciu o autorską recepturę masy ceramicznej firmy Cerrad. Projekt dostępny jest dla wszystkich osób poruszających się w przestrzeni, które mogą dostrzec i doświadczyc wyznaczonych granic, zarówno fizycznie, jak i psychicznie.

ASP Łódź**Maja Bujak**

TITLE

Negotiable borders for common space

SUPERVISOR

dr hab. Przemysław Tomaszewski, prof. nadzw.

FACULTYIndustrial and Interior Design

The goal of this project was creating negotiable borders in common space affecting the recipient with their form. A starting point of this work was the relationship among space, object and its creator as well as the recipient experiencing a given reality. In order to achieve appropriate effect, the diploma student created op-art style patterns then printed on eight ceramic slates. The innovative large-format slates were produced based on an original Cerrad recipe for ceramic mass. The design is available to anyone walking the space who can notice and experience the set borders, physically and mentally.

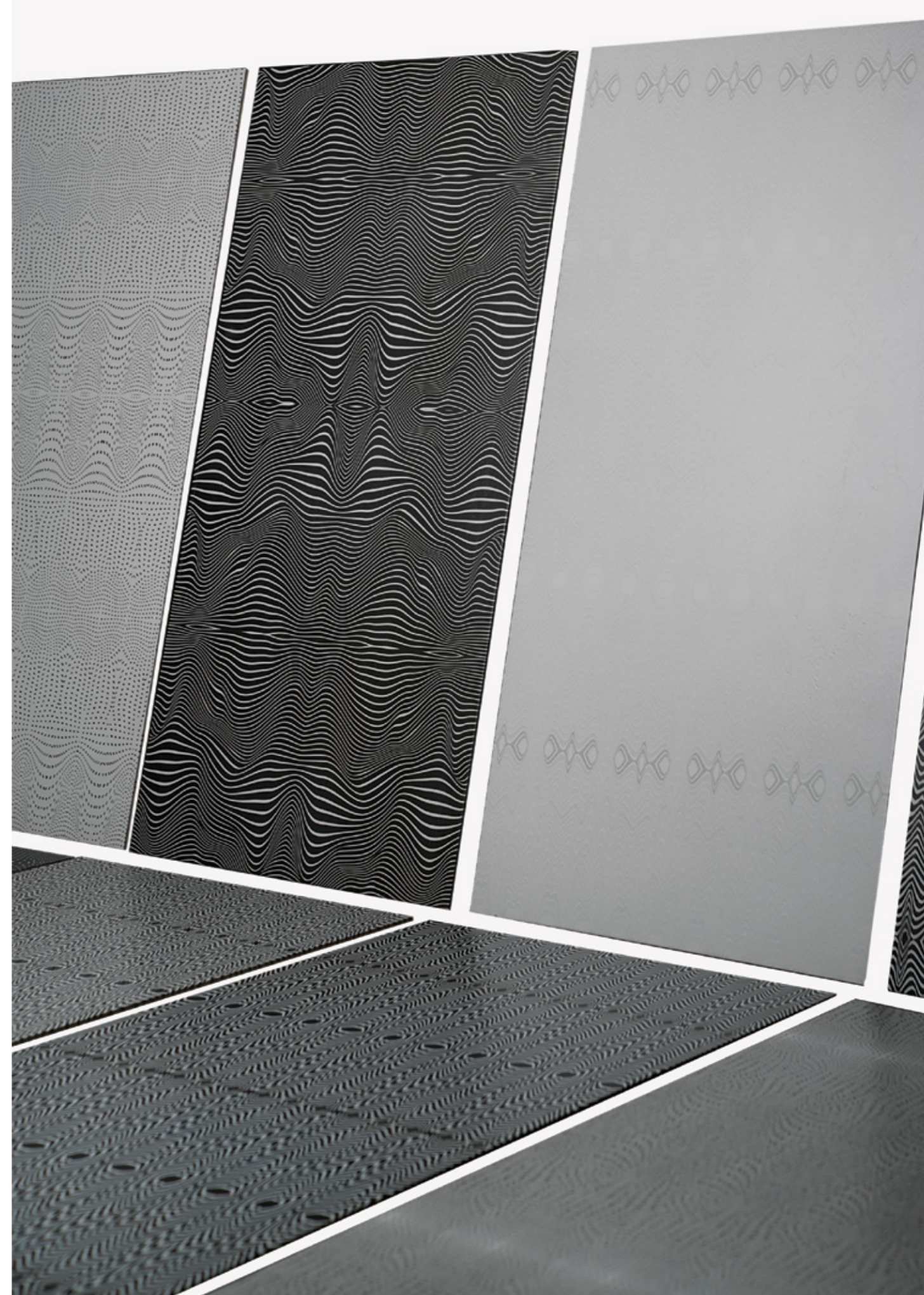

ASP Łódź**Anna Grabowska**

TYTUŁ

Świat w kolorze. Kolekcja tkanin żakardowych inspirowana różnorodnym widzeniem barwnym u organizmów żywych

PROMOTOR

dr Dominika Krogulska-Czekalska

WYDZIAŁ

Sztuk Projektowych

Kolekcja tkanin żakardowych ma na celu uwrażliwienie na problem niszczenia naturalnych siedlisk zwierząt i potrzebę powrotu do życia w równowadze z naturą. O tym, jak ważny i piękny jest świat widziany oczami innych gatunków, świadczy ich różnorodne widzenie barwne – główna inspiracja dyplomu, widoczna w jego kolorystyce. Kolekcja składa się z dwóch dekoracyjnych żakardów, zrealizowanych przy pomocy dziewiętnastowiecznych krosien oraz trzech foteli, obitych żakardową tapicerką, wytkaną w warunkach przemysłowych. Tkaniny utrzymane są w trzech paletach kolorystycznych – UV, achromatycznej i *pure spiritual* (trend Heimtextil na sezon 20/21) i zostały zaprojektowane z myślą o przesiąkniętych antropocentryzmem korporacjach – do stref relaksu, w których wypoczynek sprzyja refleksjom.

ASP Łódź**Anna Grabowska**

TITLE

World in Colour. Collection of jacquard fabrics inspired by diverse colour perception in living organisms

SUPERVISOR

dr Dominika Krogulska-Czekalska

FACULTY

Design Arts

The collection of jacquard fabrics is intended to raise sensitivity to destruction of animals' natural habitats and the need for a return to living in harmony with nature. The significance and beauty of the world seen through the eyes of other species is attested by diverse colour perception – the main inspiration for the graduate project, visible in its colour scheme. The collection consists of two decorative jacquards made using the 19th-century looms, and three armchairs with industrial jacquard padding. The fabrics are provided in three colour pallets – UV, achromatic and pure spiritual (trend Heimtextil for 20/21 season), and designed for deeply anthropocentric corporations – for their leisure zones, where relaxation fosters reflection.



ASP Łódź

Karolina Kołodziejczyk

TYTUŁ

Youthful. Projekt kampanii społecznej promującej edukację dotyczącą wczesnego procesu dojrzewania

PROMOTOR

dr hab. Monika Krygier, prof. nadzw.

WYDZIAŁ

Sztuk Projektowych

Youthful powstało, by szerzyć edukację o dojrzewaniu i skłonić rodziców do czynnego udziału w tym okresie życia swojego dziecka. Plakaty ukazują wybrane wypowiedzi badanych osób, dotyczące ich przeżyć pojawiających się w czasie dojrzewania. Mają one dowiedzieć, jak ważna jest rola rodzica na tym etapie życia młodego człowieka. Aplikacja, dzięki danym dziecka, będzie mogła określić fazę jego rozwoju, zapewniając odpowiednie przygotowanie, zarówno rodzicom, jak i samemu dziecku, poprzez dostęp do bazy artykułów, konsultacje online z lekarzami oraz prowadzenie karty zdrowia dziecka, obejmującej terminarz wizyt lekarskich i wyniki badań. Rodzice mogą też zamówić list dla dziecka, będący formą celebracji dojrzewania. Ukryte w papeterii nasiona można następnie posadzić w ziemi, aby roślina mogła symbolicznie dojrzewać wraz z dzieckiem.

ASP Łódź

Karolina Kołodziejczyk

TITLE

Youthful. Project of social campaign promoting education about the early puberty process

SUPERVISOR

dr hab. Monika Krygier, prof. nadzw.

FACULTY

Design Arts

Youthful was designed to popularize education about puberty and encourage parents to take active part in this period of their child's life. Posters feature selected statements made by respondents in reference to their experience during puberty. They attest to the significant parent's role at this stage of a young person's life. Uploaded with child's data, the application will be able to define their phase of development, providing necessary preparation to parents and children themselves through access to the article base, on-line doctor consultations and drafting the child's health chart, which includes the calendar of doctor appointments and test results. Parents can also order a letter for their child as a form of celebrating puberty. Seeds hidden in the stationery can be put in the ground so that a plant symbolically grows with the child.



ASPŁÓDŹ**Sandra Skórka**

TYTUŁ

Haute couture – kolekcja toreb podróżniczych

PROMOTOR

dr hab. Katarzyna Wróblewska, prof. nadzw.

WYDZIAŁSztuk Projektowych

Kolekcja inspirowana jest modą haute couture – zarówno w kwestii estetycznej, jak i w bezpośrednim odniesieniu do procesu twórczego. W modzie haute couture wszystkie najdrobniejsze szczegóły wykonywane są ręcznie przez wyspecjalizowanych rzemieślników, co zapewnia wyjątkowość i unikatowość wzorów. Produkty rzemieślnicze spotykamy coraz rzadziej i nie kojarzą się z nowoczesnym designem. W dyplomie autorka pokazuje, jak dzięki wspólnemu, tradycyjnemu rzemiosłu, można wykonać nowoczesne, innowacyjne projekty. Cała kolekcja zrobiona została samodzielnie ze skóry naturalnej. Każdy projekt jest funkcjonalny i dopasowany do indywidualnych potrzeb kobiet, które często podróżują i żyją w ciągłym biegu. Torebki o pudełkowym kształcie wyglądają efektownie, ale zajmują zawsze dużo miejsca w bagażu. Wychodząc naprzeciw temu problemowi torby skonstruowane zostały w taki sposób, że możemy sami w każdym momencie rozłożyć je na płasko i spakować do walizki, a walizkę w hotelu rozłożyć i schować do szafy. Kolekcja jest przykładem mody odpowiedzialnej, w której widoczny jest szacunek do tradycji, do świata chroniącego środowisko i odchodzącego od konsumpcyjnego myślenia.

ASPŁÓDŹ**Sandra Skórka**

TITLE

Haute couture. Collection of travel bags

SUPERVISOR

dr hab. Katarzyna Wróblewska, prof. nadzw.

FACULTYDesign Arts

The collection is inspired by the haute couture fashion – both aesthetically and in direct reference to the creative process. In haute couture, every little detail is hand-made by expert craftsmen providing for uniqueness of patterns. Crafted products are less and less common and are not associated with modern design. In this graduate project, the student shows that due to wonderful traditional craft one can manufacture modern, innovative designs. The entire collection was hand-made from natural leather. Each design is functional and matches the individual needs of women who spend much time travelling and live in the rush. Box-shaped bags may be effective, but they always take plenty of room as baggage. Accounting for this problem, the bags were designed to be foldable flat and packable into a suitcase, which then can be folded and put in the hotel wardrobe. The collection is an example of responsible fashion with respect for tradition, sustainability and departure from consumerist thinking.



UAP Poznań

Daria Gałkowska

TYTUŁ

OUTDOOR inspirowany dynamizmem

PROMOTOR

dr hab. Anna Regimowicz-Korytowska, prof. UAP

WYDZIAŁ

Architektury Wnętrz i Scenografii

Celem projektu było formowanie struktury kostiumu outdoorowego w kontekście funkcjonalności, przenikającej przez kolejno nakładane na siebie warstwy. Motyw działań stanowi poszukiwanie form projektowo-estetycznych, opartych na zjawisku kulturowym, za jaki uznaje się outdoor, gdzie ubiór wykorzystywany jest w najmniej sprzyjających warunkach pogodowych. Inspiracja futurystycznym obrazem *Dynamizm cyklisty*, przedstawiającym szybkość pędzącej sylwetki, widoczna jest w nakreślonych owalnych cięciach, pomiędzy które wpisano kieszenie. Projekt dyplomowy powstał przy pomocy innowacyjnych technik i technologii rozumianych jako sposoby przetwarzania i konstruowania formy oraz materii, których kluczowym elementem jest membrana.

UAP Poznań

Daria Gałkowska

TITLE

OUTDOOR inspired with dynamism

SUPERVISOR

dr hab. Anna Regimowicz-Korytowska, prof. UAP

FACULTY

Interior and Stage Design

The project objective was forming the structure of outdoor clothing in the context of functionality of the subsequently applied layers. This work is motivated by the pursuit of design and aesthetic forms based on the social phenomena of the outdoor, where clothing is used in the least favourable weather conditions. The inspiration with the futurist painting *Dynamism of a Cyclist*, presenting the speed of a rushing figure, is apparent from the oval cuts surrounding the pockets. The graduate project was made by means of innovative techniques and technologies defined as the manners of processing and constructing the form and matter with membrane as the key element.



UAP Poznań**Julianna Heimann**

TYTUŁRecollect. Znicz *zero waste***PROMOTOR**

dr hab. Łukasz Stawarski, prof. UAP

WYDZIAŁArchitektury i Wzornictwa

Znicz jest obecny w części krajów europejskich jako symbol czci i pamięci zmarłych. Istota i znaczenie tego przedmiotu nie idzie jednak w parze z jego wzornictwem. Na przestrzeni lat obiekt ten stał się przedmiotem konsumpcjonizmu pozostawiającym negatywny ślad w środowisku. Celem projektu było opracowanie nowego wzoru produktowego dla znicza cmentarnego w myśl filozofii *zero waste*. W procesie tworzenia uwzględniono analizy klimatyczne dla krajów docelowych, poruszono kwestie odpowiednich paliw zasilających woskową część znicza, a także surowców, z których miałyby powstać produkt docelowy. Analiza wzornictwa zniczy cmentarnych, jak również przegląd rynku funeralnego w Polsce, pozwoliły wyciągnąć wnioski, będące argumentem za koniecznością wprowadzenia zmian, z których kluczową była ta, dotycząca surowców i odejścia od nienadających się do recyklingu plastiku i barwionego powłokowo szkła, na rzecz materiałów bardziej przyjaznych środowisku. W wyniku procesu projektowego powstał produkt *zero waste* o klarownej formie, wykonany z kamionki z dodatkiem szamotu i mieszanki wosków roślinnych.

UAP Poznań**Julianna Heimann**

TITLE

Recollect. Zero waste votive candle

SUPERVISOR

dr hab. Łukasz Stawarski, prof. UAP

FACULTYArchitecture and Design

In many European countries, a votive candle is a symbol of reverence and memory of the death. Its sense and meaning, however, not always go hand in hand with its design. Over the years, it has become the object of consumerism with negative effect on the environment. This project aimed to develop a new product design pattern for a votive candle in line with the *zero waste* philosophy. The design process accounted for the climatic analyses for target countries, matters of appropriate fuel for the wax component of the candle, as well as the raw materials to be used in the end product. The pattern analysis of votive candles along with the review of funeral service market in Poland provided arguments for introducing changes, in particular regarding the use of raw materials and departure from the non-recyclable plastic and colour-coated glass towards more sustainable materials. The design process resulted in a *zero waste* end product of clear form, made of stoneware with grog and a mixture of plant waxes.



UAP Poznań

Piotr Kacprzak

TYTUŁ

Kulmhof – projekt książki upamiętniającej ofiary pierwszego nazistowskiego obozu zagłady w Chełmnie nad Nerem

PROMOTOR

dr Marcin Markowski

WYDZIAŁ

Grafiki i Komunikacji Wizualnej

Praca nad tym projektem trwała ponad dwa lata. Pomysł i struktura książki w całości zbudowane są na podstawie własnych badań i poszukiwań. Autor wcielił się przede wszystkim w rolę redaktora, a dopiero na dalszym etapie – projektanta. W efekcie powstała książka opowiadająca historię obozu straceń Kulmhof w Chełmnie nad Nerem. Praca poświęca również miejsce łódzkiemu gettu oraz rodzinnej miejscowości dyplomanta – gminie Grabów, w której przed wojną 60 procent mieszkańców stanowili Żydzi. Na materiały zawarte w projekcie składają się teksty opisujące historię zagłady i relacje jej naocznych świadków. W publikacji pojawia się wiele archiwalnych materiałów oraz autorskie fotografie miejsc związanych ze społecznością żydowską. Całość dzieli się na trzy rozdziały, z których każdy poświęcony został wymienionym wyżej miejscom. Ogromną motywacją do stworzenia projektu był testament ostatnich więźniów obozu straceń.

UAP Poznań

Piotr Kacprzak

TITLE

Kulmhof – Design of a book commemorating the victims of the first Nazi extermination camp in Chełmno on the Ner

SUPERVISOR

dr Marcin Markowski

FACULTY

Graphic Arts and Visual Communication

The work on this project took over two years. The idea and structure of the book are fully based on original research and pursuits. The student assumed mainly the role of editor, and only then – a designer. In effect, he made a book telling a story of the Kulmhof extermination camp in Chełmno on the Ner. The work is also dedicated to the Łódź ghetto and the graduate student's hometown – Grabów, where the Jews constituted 60 percent of population. Materials contained in the project include texts describing the history of holocaust and eyewitnesses accounts. The publication presents many archival materials and original photographs of places connected with the Jewish community. It is divided into three chapters, each dedicated to the places mentioned above. This project was strongly motivated by the testament of the extermination camp last prisoners.



UAP Poznań

Joanna Targowicz

TYTUŁ

Oczyszczenie – projekt struktury sensoryczno-deprywacyjnej

PROMOTOR

dr hab. Maciej Basałygo

WYDZIAŁ

Architektury Wnętrz i Scenografii

Projekt jest propozycją zagospodarowania opuszczonej chłodni kominowej w Charleroi i przykładem adaptacji tego typu obiektów, pozostałych po rezygnacji z produkcji energii z węgla w krajach Unii Europejskiej. Celem pracy była zmiana dawnego polutera w miejsce pozwalające na zerwanie z otaczającym je na co dzień zgiełkiem, przesytem i pędem życia. Multisensoryczna przestrzeń ma za zadanie wywoływać u odbiorcy skrajne odczucia, prowadząc go w ten sposób do odnalezienia swojego własnego komfortowego miejsca. Sercem obiektu jest parametryczna struktura zbudowana w oparciu o powierzchnie minimalne. Zaprojektowana została w sposób stopniowo zmieniający doznania. Przestrzenie u dołu struktury są większe, znacznie wyższe, mniej przytłaczające geometrią, jednak jest tu dużo ciemniej, ponieważ struktura ta jest bardziej zwarta, a zamontowane na konstrukcji oświetlenie nie dostarcza już tak dużej ilości światła, jak na wyższych poziomach. Użyte materiały zostały wybrane zgodnie z zasadą: od najbardziej miękkich i ciepłych na dole, ku twardszym i chłodniejszym na górze, co jest temperaturowym nawiązaniem do pierwotnej funkcji chłodzenia wody w obiekcie, poprzez jej pompowanie i ruch ku górze.

UAP Poznań

Joanna Targowicz

TITLE

Purification – Design of sensory and deprivation structure

SUPERVISOR

dr hab. Maciej Basałygo

FACULTY

Interior and Stage Design

This project is a proposal of redeveloping the abandoned cooling tower in Charleroi and an example of adaptation of such objects, neglected after discontinued coal energy production in the EU countries. The aim of this work was turning the former polluter into a place offering rest from the surrounding hustle, excess and rush of life. The multisensory space is intended to evoke extreme impressions and lead the recipient towards finding their own comfort. The heart of this design is a parametric structure based on minimal surfaces. It gradually changes the sensations. The spaces at the bottom of the structure are larger, much higher and less overwhelming with geometry, but they are darker, because the structure is denser and the lighting on the construction provides less light than on the higher levels. The used materials follow the rule: the softest and warmest at the bottom – harder and cooler toward the top, which refers to the object's primary function of water cooling by pumping and upwards movement.

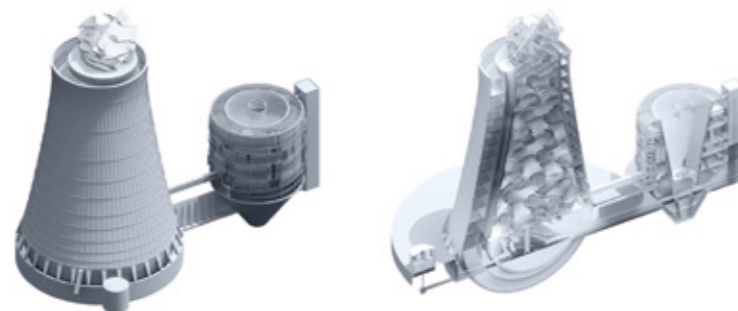

AS Szczecin**Manuela Korecka**

TYTUŁ

Międzyzmysłowość ubioru. Kolekcja

PROMOTOR

mgr Iga Węglińska

WYDZIAŁWzornictwa

Składająca się z sześciu sylwetek kolekcja porusza zagadnienia zmysłów wzroku i dotyku. Inspiracją stały się szeroko pojęte uniformy, m.in.: mundur, uniform roboczy, garnitur. Zamiarem dyplomantki było podjęcie próby interakcji z odbiorcą oraz poruszenie problematyki szeroko pojętej unifikacji w modzie. W kolekcji wykorzystano materiały o różnorodnej strukturze – wełnę, skórę naturalną, tkaniny sportowe, które oddziałują na zmysły odbiorcy. Wyróżniającym się elementem jest tu przestrzennie formowana skóra, wykonana za pomocą prasy próżniowej. Odbiorcą projektu może być zarówno sam użytkownik, jak i obserwator. Kolekcja została zaprojektowana z myślą o przestrzeni miejskiej.

AS Szczecin**Manuela Korecka**

TITLE

Intersensoriality of Clothing. Collection

SUPERVISOR

mgr Iga Węglińska

FACULTYIndustrial Design

This six-silhouette collection refers to the senses of sight and touch. It was inspired by all kinds of uniforms i.a. regimentals, workwear, suit. The diploma intended to interact with the recipient and raise the problematics of broadly defined unification in fashion. The collection uses fabrics of various structure – wood, natural leather, sport fabrics, all stimulating the recipient's senses. One outstanding element is the spatially-formed leather made by means of a vacuum press. The recipient could be both the user and the observer of this design. The collection was designed for urban space.



AS Szczecin**Anna Krzemańska**

TYTUŁ

Zmysły VR. Wirtualna rzeczywistość zmysłów – świat synestetyków i niewidomych

PROMOTOR

dr hab. Andreas Guskos, prof. AS

WYDZIAŁ

Architektury Wnętrz

Celem projektu jest umożliwienie poznania tego, jak na co dzień funkcjonują ludzie z zaburzeniami zmysłów. Uwzględniono w nim także przeżycia osób niewidomych. Założeniem pracy stało się zaprezentowanie procesu poruszania się osób z synestezją, którym mimowolne odczucia z jednej strony urozmaicają codzienne doświadczenia, z drugiej jednak sprawiają wiele problemów i niedogodności. Dyplomantka dotyka problemu trudnej sytuacji osób niewidomych, które nie mają dostępu do technologicznych rozwiązań, ułatwiających im funkcjonowanie. W projekcie wykorzystana została technologia VR.

AS Szczecin**Anna Krzemańska**

TITLE

VR Senses. Virtual Reality of senses – the world of the synesthetes and the blind

SUPERVISOR

dr hab. Andreas Guskos, prof. AS

FACULTY

Interior Design

The aim of this project is facilitating knowledge about the daily functioning of people with sensory disorders. It also refers to the experience of the blind. The project objective is presenting how synesthetes move around while the involuntary sensations enhance their daily experience on the one hand, and cause numerous problems and inconveniences on the other. The diploma student refers also to the difficult situation of the blind, who have no access to technological solutions facilitating their daily functioning. The design uses VR technology.

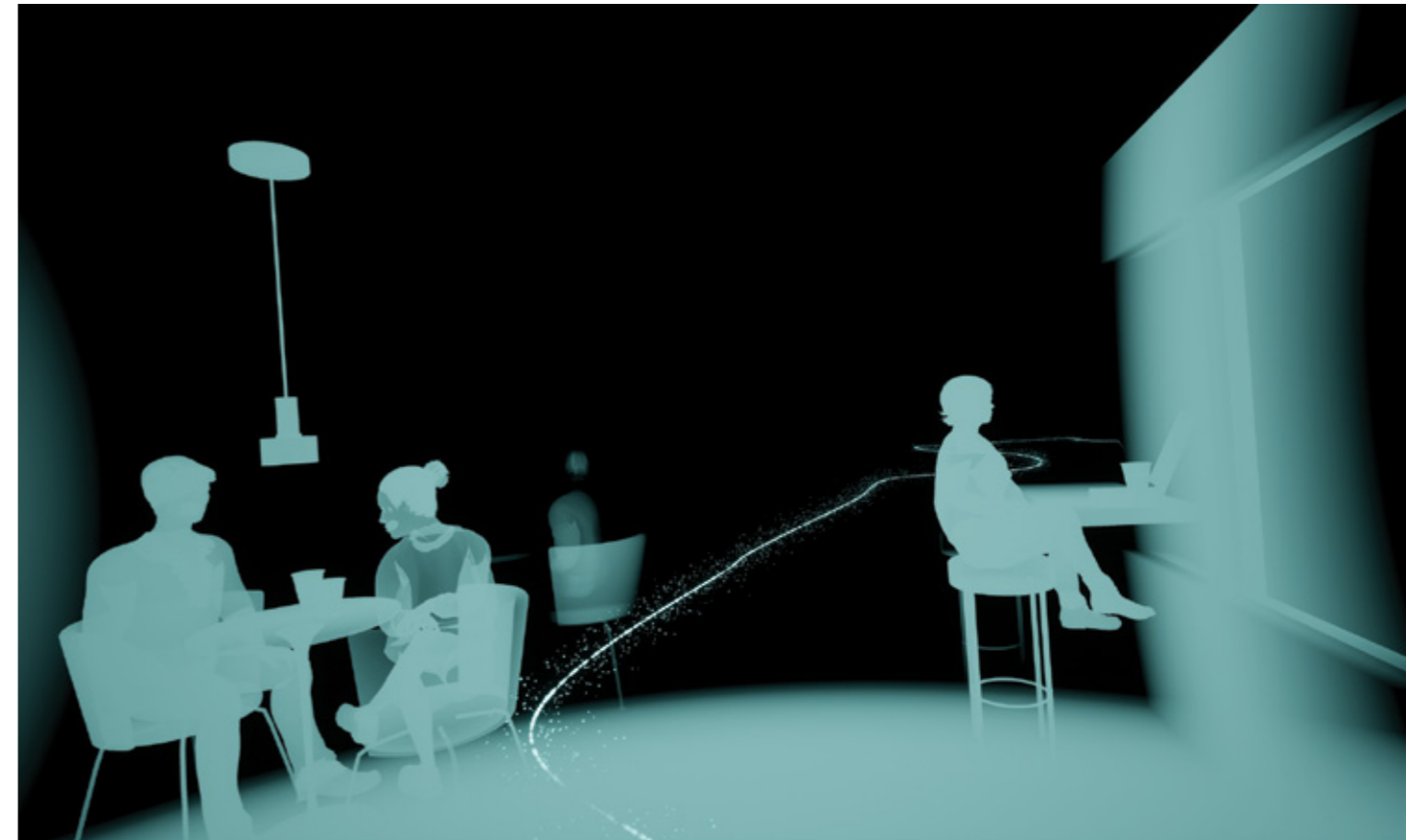

AS Szczecin

Aleksandra Sz wajda

TYTUŁ

Jak to ugryźć, czyli ilustrowany elementarz wychowania seksualnego

PROMOTOR

dr hab. Ireneusz Kuriata, prof. nadzw.

WYDZIAŁ

Grafiki

Elementarz ma przypomnieć oraz uzupełnić najistotniejszą wiedzę z zakresu edukacji seksualnej. Powinien także uświadomić ryzyko wynikające z rozpoczęcia aktywnego życia seksualnego, zminimalizować ciążę u nieletnich oraz walczyć z tzw. body shamingiem. Projekt powstał przede wszystkim z myślą o młodych ludziach w wieku 15 i więcej lat. Jest odpowiedzią na widoczny wśród młodzieży brak wiedzy na temat fizjologii i fizjonomii sfer intymnych, funkcjonujące poczucie wstydu i niewystarczająca dostępność do informacji o antykoncepcji. Wszystkie elementy publikacji (tekst i ilustracje) były malowane tuszem, a następnie dopracowywane w programach graficznych.



AS Szczecin

Aleksandra Sz wajda

TITLE

Where do I start? An illustrated sex education primer

SUPERVISOR

dr hab. Ireneusz Kuriata, prof. nadzw.

FACULTY

Graphic Arts

The primer is intended to review and complement the fundamental knowledge in the area of sex education. It should also make students aware of the risks connected with becoming sexually active, minimize teen pregnancies and fight the so-called body shaming. The project is dedicated mainly to the young people 15+. It responds to the apparent lack of knowledge about physiology and appearance of the intimate parts, the functioning sense of shame and insufficient accessibility of information on contraception. All the elements of this publication (text and illustrations) were painted in ink and then processed by means of graphic programmes.



AS Szczecin

Piotr Nikodem Wardziukiewicz

TYTUŁ

Stettinum Nicodemus Pro, proces powstawania

PROMOTOR

mgr Ondřej Šmerda

WYDZIAŁ

Wzornictwa

Głównym celem projektu było zachowanie zanikających pozostałości typograficznej przeszłości Szczecina, która mimo okrojonej przez czas rozpiętości glifów może stać się inspiracją do wielu przyszłych rozszerzeń już powstałej rodziny. Motywacja była prosta – ratowanie czegoś, co miało zostać niebawem zniszczone wydało się dyplomantowi wystarczającym powodem do rozpoczęcia procesu rewitalizacji kroju. Był to także pionierski projekt w Szczecinie – nikt wcześniej się tym nie zajmował. Główną metodą pracy stało się projektowanie odtwórcze w technologii VARIABLE (ujęte zostało sporo autorskich rozwiązań). Prymarnym narzędziem projektowym był FontLab. Odbiorcami projektu są mieszkańcy Szczecina oraz wszyscy pasjonaci typografii.

AS Szczecin

Piotr Nikodem Wardziukiewicz

TITLE

Stettinum Nicodemus Pro, creative process

SUPERVISOR

mgr Ondřej Šmerda

FACULTY

Industrial Design

The main goal of this project was preservation of the diminishing remnants of the Szczecin's typographic past, which, despite of its range of glyphs becoming limited over time, could serve as inspiration for many extensions of the existing family. The motivation was simple – the diploma student found the idea of saving something doomed to destruction reason enough to initiate the type revitalization process. It was also a pioneering project on the Szczecin scale – no-one had dealt with it before. The primary working method was reconstructive design by means of VARIABLE technology (including plenty of original solutions). The chief design tool was FontLab. The project is dedicated to the Szczecin residents and all typography enthusiasts.



ASP Warszawa

Karolina Bieńkowska-Pugacz
Maja Jankowska

TYTUŁ

Architektura kontemplacyjna. Zapomniana wartość miasta. Projekt wnętrz miejskich

PROMOTOR

dr Iwona Kalenik

WYDZIAŁ

Architektury

Projekt jest odpowiedzią na problem nadmiaru w przestrzeni miejskiej. Ma być inspiracją do stworzenia wnętrz sprzyjających zatrzymaniu, doświadczaniu ciszy i spokoju. Praca stanowi efekt poszukiwań teoretycznych i analiz geometrycznych, dotyka tematu kontemplacji w mieście i proponuje rozwiązania dla miejsc znajdujących się w ścisłym centrum Warszawy. Powściągliwość i surowość założenia architektonicznego zachęcają do zwolnienia. Ważnym aspektem stała się również bliskość natury i przywrócona pamięć samego miejsca. Projekt skierowany jest do mieszkańców miasta, którzy zostali pochłonięci wszechobecnym nadmiarem.

ASP Warszawa

Karolina Bieńkowska-Pugacz
Maja Jankowska

TITLE

Contemplative Architecture. The Forgotten Value of the City. Urban interiors design

SUPERVISOR

dr Iwona Kalenik

FACULTY

Architecture

The project responds to the problem of excess in urban space. It should facilitate creating the interiors encouraging a pause to experience peace and quiet. The work results from theoretical pursuits and geometric analysis; it refers to the subject of contemplation in the city and offers solutions for places situated in the very centre of Warsaw. The understatement and austerity of the architectonic design invites one to slow down. Another important aspect is the closeness of nature and recovered memory of the place. The project is dedicated to the town residents, consumed by the omnipresent excess.

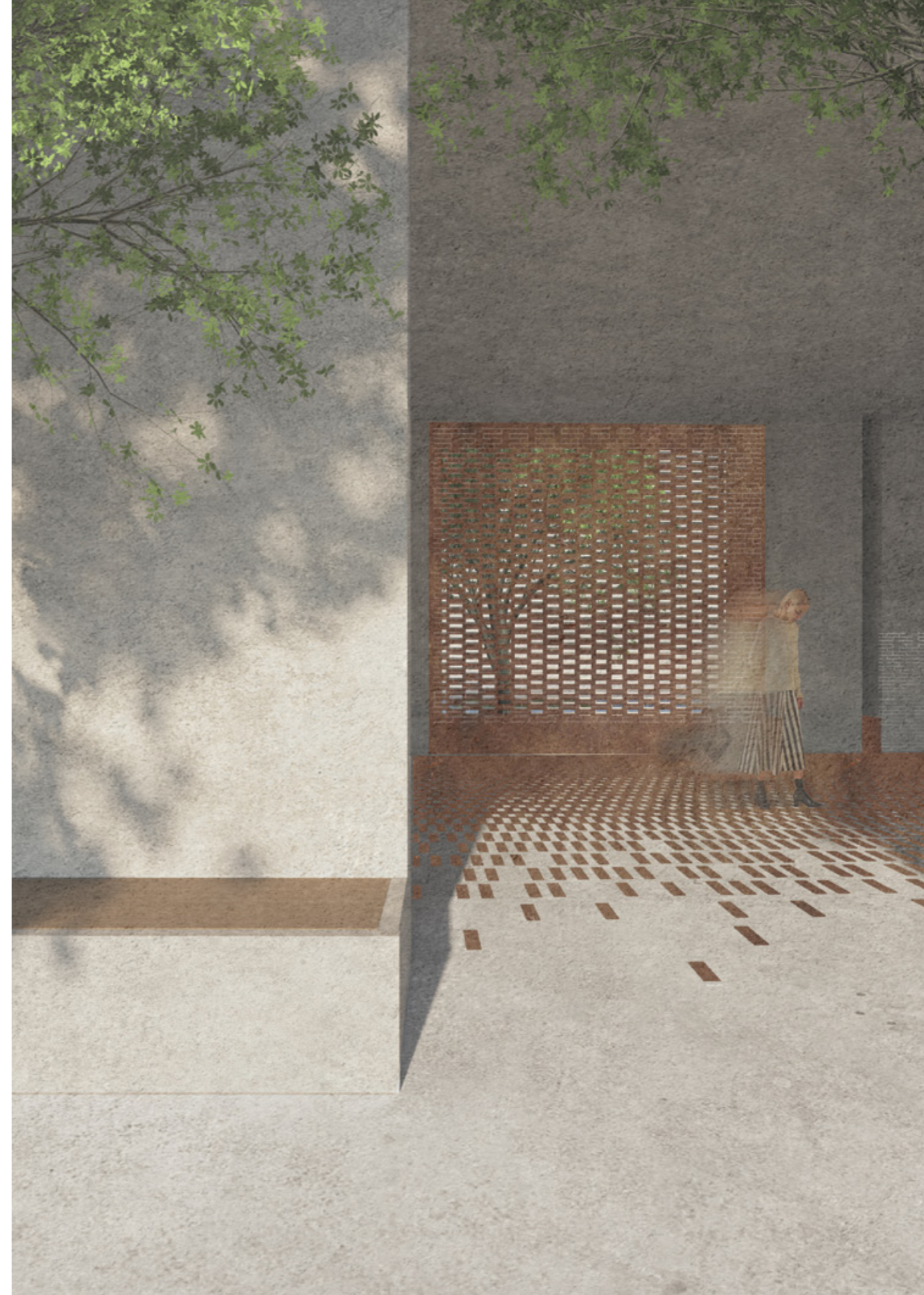

ASP Warszawa

Joanna Jaworska

TYTUŁ

Turysta

PROMOTOR

prof. Hieronim Neumann

WYDZIAŁ

Grafiki

Projekt ma zwracać uwagę odbiorcy na temat ochrony środowiska, a raczej jego niszczenie. Autorka podkreśla, że ekologia od zawsze była jej bliska i stanowiła motyw wykonywanych przez nią animacji. Film zatytułowany *Turysta* opowiada o pewnej podróży, która kończy się w niespodziewany sposób, skłaniając tym samym odbiorcę do refleksji. Głównym motywem animacji są góry, przeobrażające się w wielkiego potwora, który sprawia, że znajdująca się wokół niego przestrzeń, zostaje nagle zasypana śmieciami. Odbiorcą filmu może być właściwie każdy – ma on bowiem zmusić człowieka do reakcji na toczące się wokół niego wydarzenia.

ASP Warszawa

Joanna Jaworska

TITLE

Tourist

SUPERVISOR

prof. Hieronim Neumann

FACULTY

Graphic Arts

This project aims to draw the recipient's attention to the subject of environmental protection, or rather its destruction. The designer emphasises that the subject of ecology has always appealed to her and served as a motif for her animations. The film entitled *Tourist* tells a story of a journey that comes to an unexpected end, thereby eliciting the recipient's reflection. The lead motif of this animation is the mountains transfiguring over time into a huge monster, which makes the surrounding space instantly strewn in garbage. This film is dedicated to everybody – the animation is intended to make the viewer react to the daily occurring events.



ASP Warszawa

Tomasz Stelmaski

TYTUŁ

Wyspiański PL 2020

PROMOTOR

prof. Lech Majewski

WYDZIAŁ

Grafiki

Celem projektu było stworzenie cyklu plakatów teatralnych do *Wesela* Stanisława Wyspiańskiego w oparciu o krótkie sentencje dramatu, które na różne sposoby odnoszą się do tematu polskości i cech narodowych. Motywacją do wykonania prac była niezwykła aktualność samego dzieła literackiego oraz chęć zwrócenia uwagi społecznej na współczesną wartość twórczości Wyspiańskiego. Zarówno warstwa typograficzna, jak i ilustracyjna pierwotnie wykonana została na papierze przy pomocy różnych technik rysunkowych. Za pośrednictwem treści oraz potencjalnej skali projekt ma zaistnieć w przestrzeni publicznej tak, by mógł być zobaczony przez jak najszersze grono odbiorców.

ASP Warszawa

Tomasz Stelmaski

TITLE

Wyspiański PL 2020

SUPERVISOR

prof. Lech Majewski

FACULTY

Graphic Arts

The aim of this project was designing a cycle of theatre posters for Stanisław Wyspiański's *Wesele* [The Wedding] based on the short sentences of the drama which vary in their reference to the subject of Polish nature and national characteristics. The works were motivated by the incredible topicality of the literary work and the need for drawing social attention to the contemporary value of Wyspiański's writings. Both the typographic and illustrative layers were primarily produced on paper by means of diverse drawing techniques. The project's content and potential scale should make it visible in the public space, so that it could reach the wide audience.



ASP Warszawa
Szymon Zakrzewski

TYTUŁ

Kapitalistyczne zabawki

PROMOTOR

dr hab. Jarosław Kozakiewicz, prof. ASP

WYDZIAŁ

Wzornictwa

Kapitalistyczne zabawki to projekt pomocy dydaktycznych przeznaczonych dla uczniów ostatnich klas szkoły podstawowej. Odnosi się on do kwestii społeczno-ekonomicznych w neoliberalnym systemie kapitalistycznym oraz proponuje alternatywne rozwiązania dla poruszanych problemów. Stworzone akcesoria dotyczą zagadnień: wycisku w pracy, nierówności płac, migracji oraz problematyki kredytu hipotecznego. Każdą z tych zabawek da się przerobić w taki sposób, aby wspólnie poszukać z uczniami różnych dróg wyjścia z impasu. Co więcej, mają one pokazać uczniom wyzwania, jakie przed nimi stoją, gdy wkraczają w dorosłość oraz wytłumaczyć im źródła zjawisk, które już ich dotykają.



ASP Warszawa
Szymon Zakrzewski

TITLE

Capitalistic Toys

SUPERVISOR

dr hab. Jarosław Kozakiewicz, prof. ASP

FACULTY

Industrial Design

Capitalistic Toys is the project of didactic aids dedicated to students of the oldest years of primary school. It refers to the issues of socio-economic inequality in the neo-liberal capitalistic system and offers alternative solutions to these problems. The designed accessories raise the issues of exploitation, pay inequality, migration and mortgage. Each toy can be adapted for teacher to join students in their search for the way out of the deadlock. Moreover, the project aims to present students with challenges faced by people on the verge of adulthood and explain the origins of the phenomena they experience.



ASP Wrocław

Justyna Caputa

TYTUŁ

Roots. Aplikacja do tworzenia drzewa genealogicznego

PROMOTOR

dr hab. Anna Trojanowska, prof. uczelni

WYDZIAŁ

GrafiKI i Sztuki Mediów

Projekt jest odpowiedzią na rosnące zainteresowanie genealogią oraz sposobem na proste zarządzanie materiałami gromadzonymi podczas badań nad historią rodziny. Powstał w programie przeznaczonym do projektowania interaktywnych prototypów aplikacji mobilnych. *Roots* jest formą podręcznego archiwum, które pozwala budować drzewo genealogiczne, porządkować i przechowywać fotografie oraz dokumenty, jak również dodawać nowe dane dotyczące historii rodziny, tworzyć nagrania lub notatki. Aplikacja daje też możliwość budowania biografii poszczególnych członków rodziny oraz dzielenia się zebranymi informacjami z bliskimi. Narzędzie zostało stworzone z myślą o osobach w różnych grupach wiekowych, które chciałyby zacząć lub kontynuować naukę o swoich korzeniach.

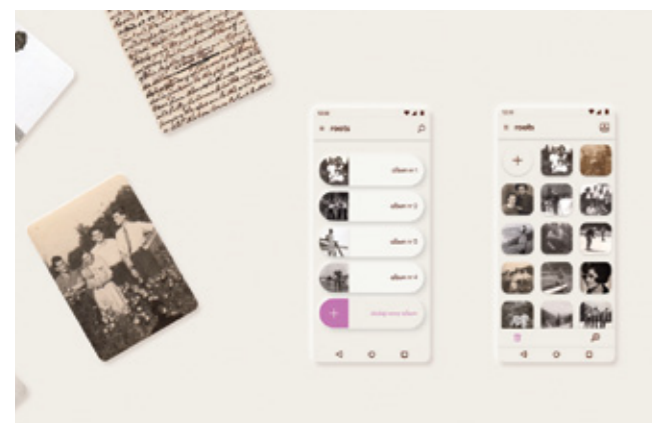

ASP Wrocław

Justyna Caputa

TITLE

Roots. Application for generating a family tree

SUPERVISOR

dr hab. Anna Trojanowska, prof. uczelni

FACULTY

Graphic Arts and Media Art

The project responds to the growing interest in genealogy and provides a simple method of managing the material gathered while researching into family history. It was made by means of a programme for designing interactive mobile applications prototypes. *Roots* is a form of concise archive which allows to build the family tree, systematize and store photographs and documents as well as add new data referring to family history, create recordings and notes. The application provides the possibility of creating biographies of particular family members and sharing the collected information with relatives. The tool is dedicated to various age groups willing to start or continue the study of their roots.

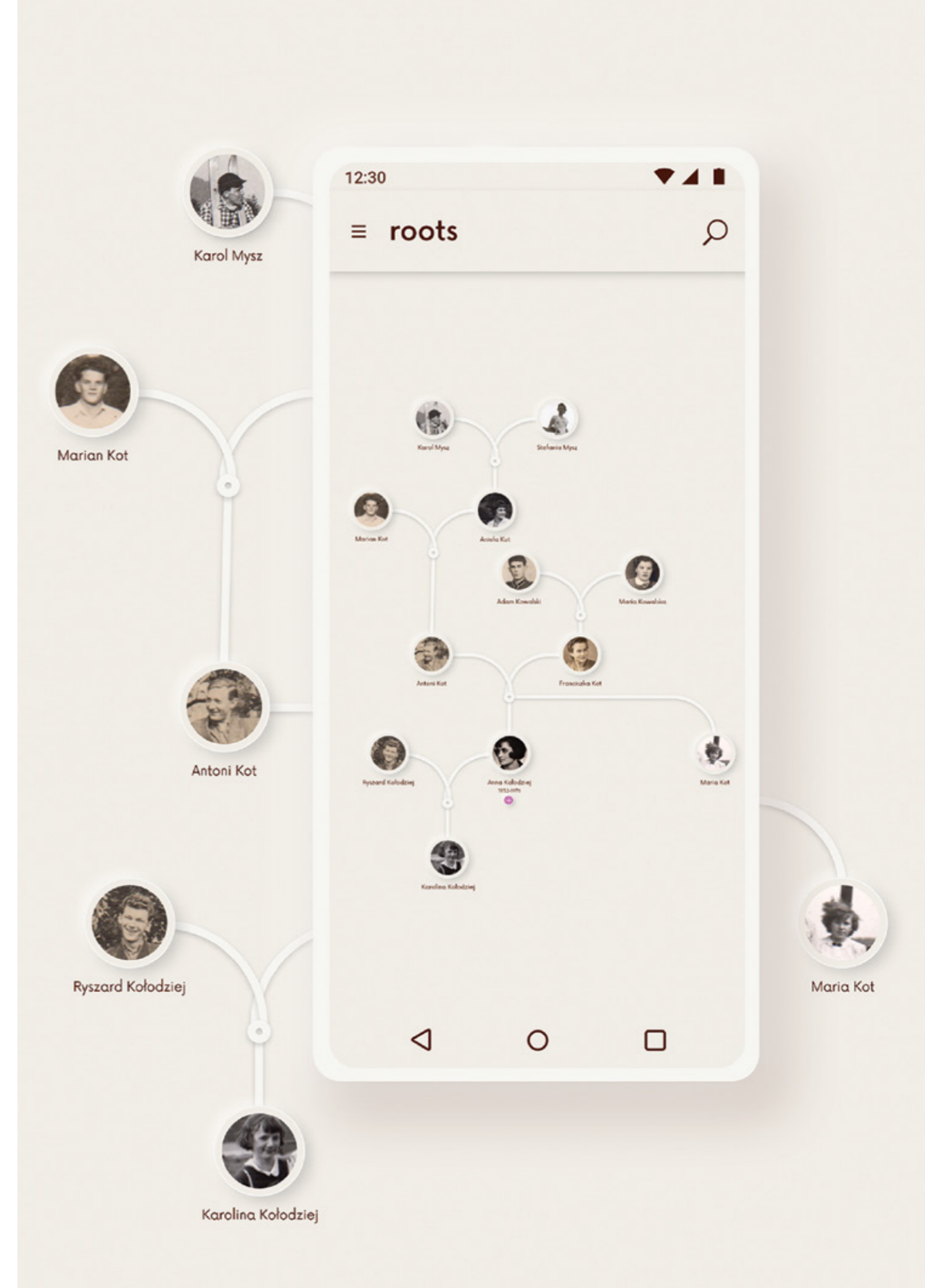

ASP Wrocław

Julia Górecka

TYTUŁ

Book.Szpan. Projekt akcji charytatywnej, wspomagającej fundację, promującej młodych twórców i uwrażliwiającej dzieci na los zwierząt

PROMOTOR

dr hab. Agata Danielak-Kujda, prof. ASP

WYDZIAŁ

Architektury Wnętrz, Wzornictwa i Scenografii

Projektem jest akcja charytatywna spełniająca trzy cele: pomoc zwierzęcym fundacjom, promowanie zdolnych pisarzy i ilustratorów, uwrażliwienie dzieci. W jej ramach powstało 17 bajek, które ukazywały się na stronie (<https://akcjabookszpan.pl/>) co miesiąc. Całkowity dochód przekazywany był na zwierzęce fundacje, które otrzymały nie tylko pomoc finansową, ale i marketingową. Dyplomantka, obok znanych ilustratorów, zaprosiła do udziału w akcji młodych artystów, dając im szansę na zaprezentowanie swojej twórczości. Dodatkowo warto zwrócić uwagę na naturalny proces zbliżania się do siebie rodziców i dzieci możliwy dzięki wspólnemu czytaniu, a także uwrażliwienie najmłodszych na los zwierząt.

ASP Wrocław

Julia Górecka

TITLE

Book.Szpan. Project of charity action supportive of foundations, promoting young creators and sensitizing children to the fate of animals

SUPERVISOR

dr hab. Agata Danielak-Kujda, prof. ASP

FACULTY

Interior Architecture, Design and Stage Design

This project involves a charity action serving three goals: assistance to animal foundations, promoting talented authors, children sensitisation. It includes 17 fables monthly published on the website: <https://akcjabookszpan.pl/>. The total income was donated to animal foundations, providing them with financial as well as marketing aid. Beside renowned illustrators, the diploma student invited to participation young artists, giving them the opportunity of presenting their art. Additionally, attention should be paid to the natural process of bringing parents and children closer together thanks to common reading, as well as sensitisation of the youngest to the fate of animals.

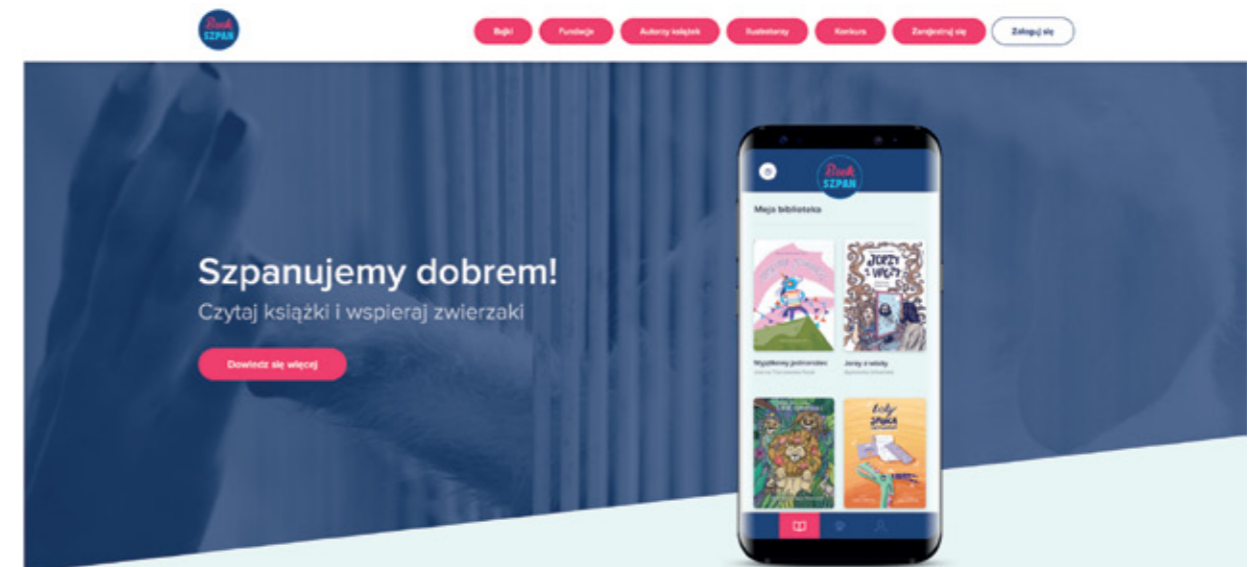

Co to jest book.szpan?



Nazywam się Julia Górecka i jestem studentką V roku wrocławskiego ASP. W 2020 roku zamierzam obronić pracę magisterską. Będzie to jednak praca nietypowa. Mój pomysł polega na realizacji w okresie 12 miesięcy akcji społecznej spełniającej trzy podstawowe cele, jakimi są:

- uwrażliwienie dzieci,
- pomoc zwierzęcym fundacjom,
- promowanie zdolnych pisarzy i ilustratorów.

W ramach akcji powstało 17 cudownych, pouczających bajek, które będą pojawiać się na tej stronie co miesiąc. Część bajek jest pióra znanych pisarzy, a część autorstwa nieodkrytych jeszcze talentów. Ilustracje do bajek wykonane zostały przez studentów ASP oraz rozpoznawalnych ilustratorów. Edycji bajek towarzyszy konkurs dla dzieci (młodych czytelników). Pod każdą bajką jest umieszczony formularz konkursowy, w którym każde dziecko może opisać, czego nauczyło się z danej bajki, oraz wstawić swój rysunek, który najlepiej oddaje charakter opowieści.

Na koniec roku będzie można zakupić wszystkie bajki, wydane drukiem w jednym zbiorze, z ilustracjami młodych artystów i z kolorowanymi. Koszt każdej bajki to minimum 9 zł, a całość wpłaconej kwoty trafia do zwierzęcych fundacji. Zachęcamy również do wzięcia udziału w naszym konkursie.

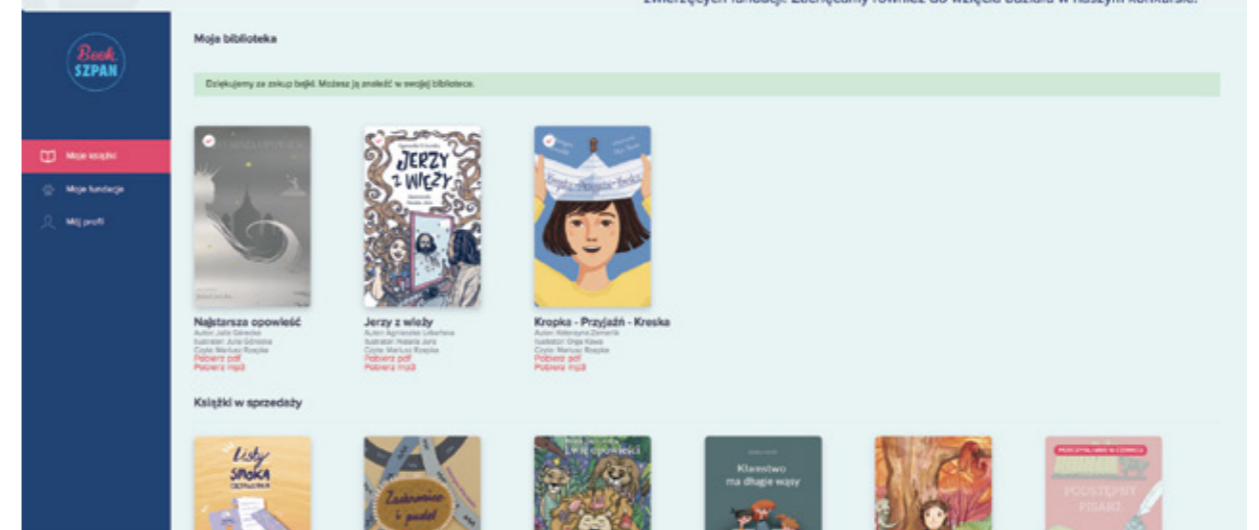

ASP Wrocław**Agata Jackiewicz**

TYTUŁBrykiet – grill ceramiczny

PROMOTORprof. Mirosław Kociński

WYDZIAŁCeramiki i Szkła

Brykiet to grill ceramiczny, który ma zachęcić do wyboru produktów wielokrotnego użytku. Modułowa konstrukcja umożliwia grillowanie przy wykorzystaniu części zestawu, dzięki temu całość staje się bardziej mobilna. Grill ten równomiernie dystrybuuje ciepło i rozgrzewa się do wysokich temperatur, nie nagrzewając się jak jego metalowe odpowiedniki. Ważną zaletą jest ekonomia opału, którego w trakcie pieczenia nie trzeba już dokładać. Obiekt wykonano z masy szamotowej zawierającej 30% palonki. Jego elementy były odciskane w gipsowych formach, powstałych przy pomocy modeli wyciętych frezarką CNC. Prace wypalono w 1250°C. Ze względu na spiek i ogniotrwałość formy nie wymagają szklwienia.



ASP Wrocław**Agata Jackiewicz**

TITLEBrykiet – Ceramic grill

SUPERVISORprof. Mirosław Kociński

FACULTYCeramics and Glass

Brykiet is a ceramic grill encouraging the users to reach for reusable products. Its modular construction facilitates grilling with elements of the set, which makes the whole more mobile. The grill distributes the heat evenly and heats up to high temperatures without warming up like its metal counterparts. Its important advantage is the economics of fuel, which does not require adding in the course of grilling. The object is made of 30% grog chamotte mass. Its elements were pressed in gypsum moulds made from models cut with CNC milling machine. The work was baked in 1250°C. Due to sintering and refractoriness, the moulds do not require glazing.



ASP Wrocław

Aleksandra Sitek

TYTUŁ

OFF DESK – interaktywna ławka szkolna racjonalizująca użytkowanie telefonów komórkowych

PROMOTOR

dr hab. Dominika Sobolewska, prof. uczelni

WYDZIAŁ

Architektury Wnętrz, Wzornictwa i Scenografii

OFF DESK to interaktywna ławka szkolna racjonalizująca użytkowanie telefonów komórkowych. Idea biurka oscyluje wokół walki z problemem obniżonej efektywności, spowodowanej nierozsądnym korzystaniem z urządzeń mobilnych podczas zajęć lekcyjnych. Celem projektu jest ukształtowanie w użytkownikach nawyku odkładania smartfona na czas nauki i pracy. Biurko ma wbudowaną klatkę Faradaya, przeznaczoną do przechowywania smartfona w trakcie lekcji. Poprzez odpowiednio dobrane efekty audio-wizualne, które wzmacniają gest odkładania smartfona do klatki, buduje zdrowe warunki dla koncentracji i lepszej efektywności. Odbiorcami projektu, z uwagi na ich podatność na agitację i młody wiek, są uczniowie klas 1–3.

ASP Wrocław

Aleksandra Sitek

TITLE

OFF DESK – Interactive school desk rationalizing mobile phone use

SUPERVISOR

dr hab. Dominika Sobolewska, prof. uczelni

FACULTY

Interior Architecture, Design and Stage Design

OFF DESK is an interactive school desk rationalizing the use of mobile phones. The idea of this desk oscillates around the problem of decreased efficiency caused by unreasonable use of mobile devices during lessons. The project aims to shape the user's good habit of putting their smartphone away during study and work. The desk includes a built-in Faraday cage for keeping the smartphone in the lesson time. By means of appropriate audio and visual effects, enhancing the gesture of putting the smartphone away in the cage, the device provides healthy conditions for concentration and efficiency. Due to their susceptibility to agitation and young age, the project is dedicated to pupils of forms 1–3.



Nagrodzeni 2019

Award winners 2019

**Nagroda Rektorów
Rectors' of Academies
of Fine Arts Award**

ASP Wrocław

Karolina Gardzilewicz

TYTUŁ TITLE

Umywalnia. Obiekt użytkowy
The Washroom. Utility object



**Nagroda Ministra Kultury
i Dziedzictwa Narodowego
Minister of Culture
and National Heritage Award**

ASP Gdańsk

Paweł Lewandowski

TYTUŁ TITLE

Mieszkać na drzewie. Projekt HUBA
Title: Living in the tree. The HUBA project



**Nagroda Marszałka
Województwa Śląskiego
Marshal of the Silesian
Voivodeship Award**

ASP Łódź

Marta Wota

TYTUŁ TITLE

Projekt urządzenia usprawniającego procedurę
testu kometowego (ILECA-28)
Design of a device facilitating the procedure of
Comet Assay (ILECA-28)



**Nagroda Prezydenta Katowic
Mayor of Katowice Prize**

ASP Katowice

Martyna Piątek

TYTUŁ TITLE

Pamiętam – obiekty wyrażające pamięć
o zmarłym w myśl nurtu less waste
I Remember – objects expressing memory of the
deceased in the less waste spirit



Wyróżnienie honorowe Honorary Mention

ASP Kraków

Dominik Kłóś

TYTUŁ TITLE

Wobec konsumpcji. Model wzorcowej marki opartej o założenia zrównoważonego rozwoju oraz produktu wspierającego jej wizerunek
Challenging consumption. A sample brand model based on the objectives of sustainable development and the image-enhancing product



Wyróżnienie honorowe Honorary Mention

UAP Poznań

Agata Rosiecka

TYTUŁ TITLE

Specjalistyczny pojazd do montażu i utrzymania oznakowania pionowego dróg.
Projekt koncepcyjno-funkcjonalny
Specialist vehicle for assembly and maintenance of vertical road signage.
Conceptual and functional design



Wyróżnienie honorowe Honorary Mention

UAP Poznań

Roxana Goncerzewicz

TYTUŁ TITLE

Projekt podręcznika do nauki języka migowego
Design of a sign language handbook



Wyróżnienie honorowe Honorary Mention

ASP Wrocław

Agnieszka Piotrowska

TYTUŁ TITLE

Tożsamość wizualna Muzeum Geologicznego we Wrocławiu
Visual identity of Museum of Geology in Wrocław



METROPOLITALNY ZWIĄZEK MIAST I GMIN

Górnośląsko-Zagłębiowska
Metropolia – największa
w Polsce platforma
samorządowej współpracy

WSPÓŁTWÓRCY

2,3 mln mieszkańców

OPIEKUNOWIE

41 miast i gmin
z województwa śląskiego

GZM to pionierski projekt, mający za zadanie stworzenie kanonu zasad wzorcowej współpracy samorządowej. Metropolia aktywnie wspiera ambicje miast i gmin w dążeniu do doskonałości. Dofinansowuje plany i pomysły, które podnoszą jakość życia mieszkańców. Dba o sprawną komunikację i unowocześnienie transportu publicznego. Motywuje do pracy zespołowej, bo wie, że wspólnie można więcej. Pomaga uczelniom wyższym w doskonaleniu i poszerzaniu oferty naukowej.

GZM to dobre miejsce do nauki i osobistego rozwoju. Z myślą o naszych studentach i kształcących ich uczelniach powstał metropolitalny Fundusz Wspierania Nauki, z budżetem 8 mln zł. W ten sposób 8 uczelni publicznych i 16 niepublicznych, kształcących ponad 88 tys. studentów (co stanowi 7,4 % studiujących w skali kraju), może rozbudowywać swoją ofertę dydaktyczną o współpracę z najlepszymi uczelniami i naukowcami świata.

Regulamin i wnioski o przyznanie dofinansowania (nawet do 99%) dostępny jest na stronie bip.metropoliagzm.pl

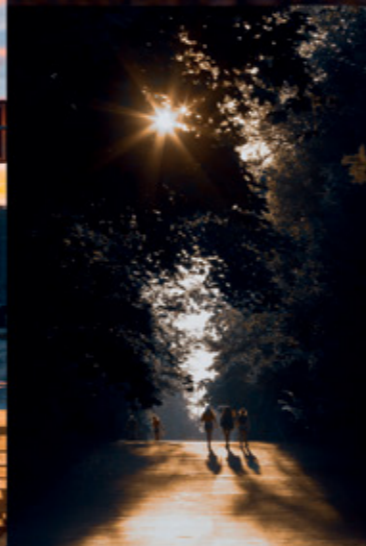

Łączy nas design

oppo × design³²

OPPO mecenasem design³²

przewodnik

belocal

jedz,
pij,
odkrywaj!

lipiec 2021

www.instagram.com/belocal_jedz.pij.odkrywaj

www.facebook.com/BeLocal.JedzPijOdkrywaj

**Książki
z których da się
zbudować
przyszłość**

www.beczmana.pl/sklep



Partnerem projektu DESIGN 32 jest

chillizet

MAD *White*

www.whitemad.pl

www.sklep.whitemad.pl

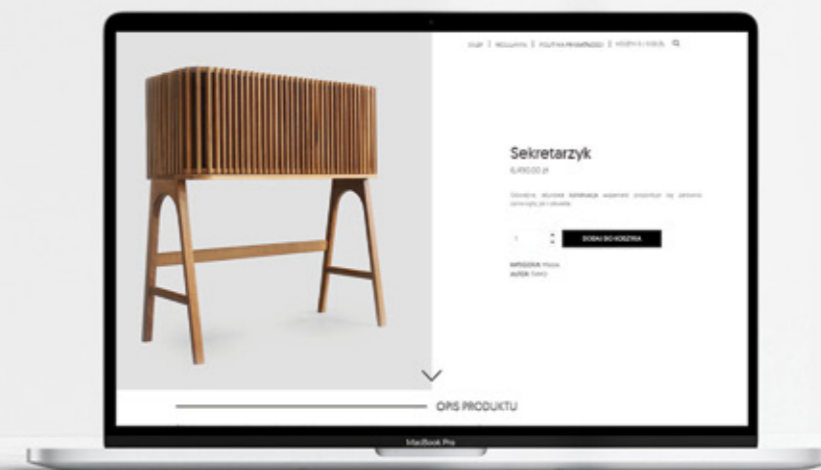
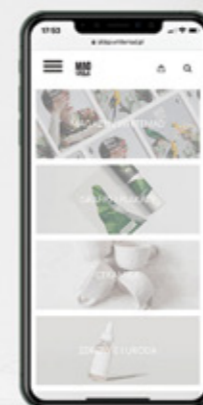

Razem dla innowacyjnej medycyny

Klaster **MedSilesia** – Śląska Sieć Wyrobów Medycznych, to branżowa platforma współpracy dla przedsiębiorstw, uczelni oraz jednostek badawczo-rozwojowych.

Skutecznie łączymy potencjał naszych Partnerów w obszarze technologii dla medycyny, tworząc efekt synergii.

Umożliwiamy dostęp naszym Partnerom do specjalistycznych usług podnoszących ich kompetencje, a także wspieramy ich w prowadzeniu i rozwoju działalności w Polsce i na świecie.

MedSilesia Cluster – The Silesian Network of Medical Devices, is a sector cooperation platform for enterprises, institutes of higher education and R&D units.

We effectively combine the potential of our Partners in the area of technologies for medicine, creating a synergy effect.

We provide our Partners with access to specialist services enhancing their competences and support them in conducting and developing their business activity in Poland and worldwide.



Koordynator Klastra MedSilesia:

Górnośląska Agencja
Przedsiębiorczości
i Rozwoju sp. z o.o.
medsilesia@gapr.pl

www.medsilesia.com

Potencjał klastra

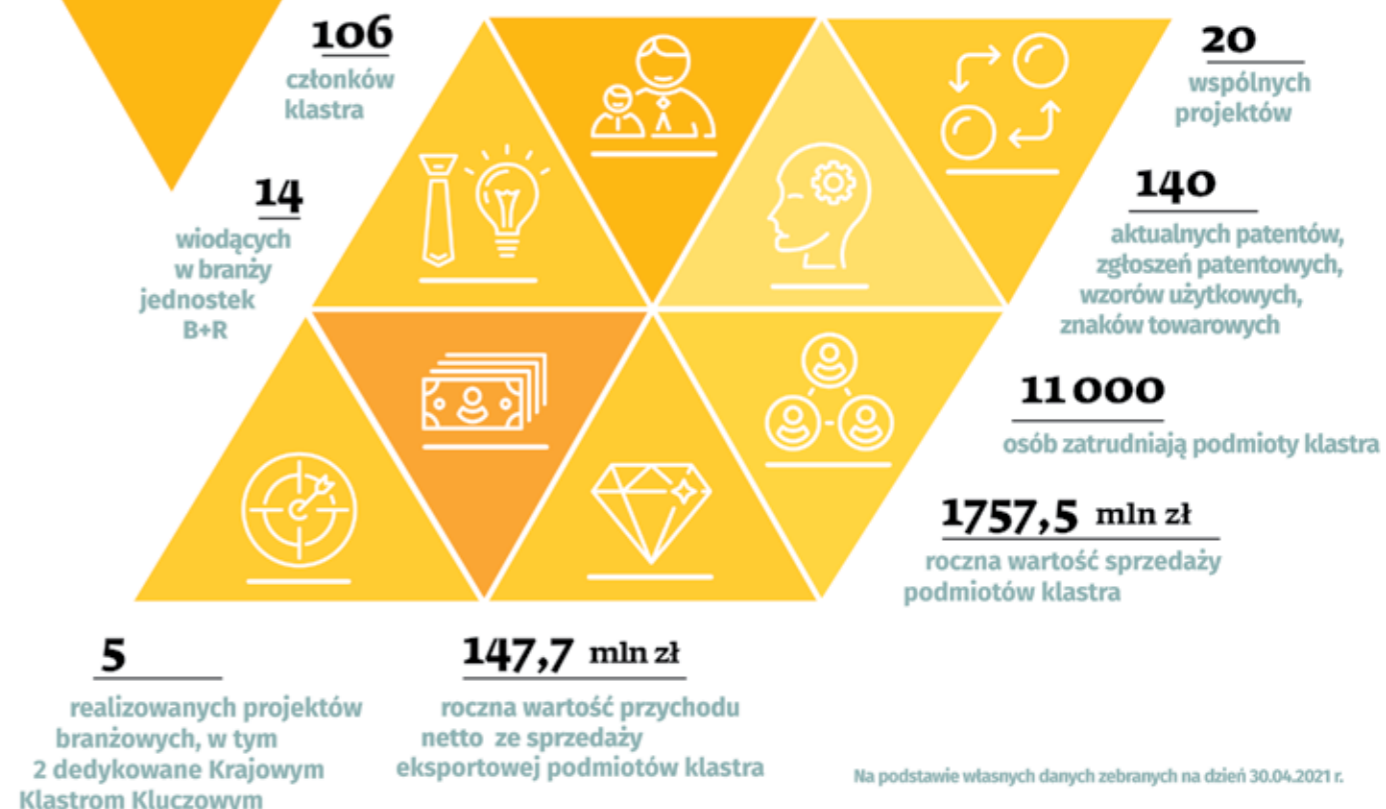

MAGAZIF

PORTAL INTERNETOWY

DESIGN WNĘTRZA & INSPIRACJE

Architekci
Projektanci
Fotografowie
Styliści

MAGAZIF.com



Najlepszy radiowy adres na świecie.
Słuchaj na żywo i w podcastach.



Radio357.pl
wspieram.Radio357.pl

**Konkurs Najlepsze Dyplomy Projektowe
Akademii Sztuk Pięknych 2020
The Best Design Diplomas
from Academies of Fine Arts and Design 2020 Competition**

**Koordinator konkursu:
Competition coordinator:**
dr hab. Agnieszka Nawrocka

**Redakcja:
Editing:**
Weronika Kocela, Katarzyna Ploch

**Tłumaczenie:
Translation:**
Alicja Gorgoń

**Korekta:
Proof-reading:**
Weronika Kocela, Katarzyna Ploch

**Projekt graficzny i skład katalogu:
Catalog design and typesetting:**
Agata Korzeńska, www.ideo.pl

**Projekt piktogramów nagród:
Awards pictograms design:**
Paulina Urbańska

**Aranżacja wystawy:
Competition exhibition design:**
Wzorro Design

Złożono krojem Ronnia, zaprojektowanym przez Typetogether.
Set in Ronnia typeface, designed by Typetogether.

Wkład książki został wydrukowany na papierze Amber Graphic 150 g/m².
Producentem papierów jest Arctic Paper.
The catalog printed on Amber Graphic (150 g/m²) paper.
The paper produced by Arctic Paper.



Kolory przewodnie to Pantone: Kolory Roku 2021 –
Ultimate Gray + Illuminating
The leading colours are Pantone: the Colours of the year 2021 –
Ultimate Gray + Illuminating

**Druk i oprawa:
Print and binding:**
Drukarnia Akapit sp. z o.o., Lublin
www.drukarniaakapit.pl

**Wydawca:
Publisher:**
Akademia Sztuk Pięknych w Katowicach
Academy of Fine Arts and Design in Katowice
www.asp.katowice.pl
Copyright © by Akademia Sztuk Pięknych w Katowicach

ISBN 978-83-65825-63-6

organizatorzy:
organized by:



dofinansowano ze środków:
partially funded by:



Projekt objęty mecenatem Miasta Katowice
The project under Katowice City auspices

patronat honorowy:
honorary patronage:

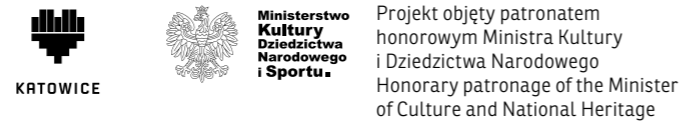

sponsorzy wystawy:
exhibition sponsors:



patroni:
patrons:



